



fortec[®]



ASPIRATEURS

**POUR LES PROFESSIONNELS ET L'INDUSTRIE
EAU & POUSSIÈRE**

2022

CONTENU

Classes de poussières

Type L - Exigences standard

Aucune exigence particulière n'est requise pour l'élimination des déchets, ni du filtre.

Type M - Exigences accrues

L'élimination du filtre doit alors se faire sans poussière.

Type H - (HEPA) Exigences les plus élevées

Lors de l'élimination du filtre, sac à poussière inclus, il faut respecter les prescriptions régionales en matière d'élimination des déchets.

Type M-C (Combi) - Panneau de commande

Inclus : Module d'air comprimé pour les appareils contrôlés par air comprimé.

FORTEC

4 LE SYSTÈME FORTEC

ASPIRATEUR DORSAL

6 D/3P/BP

ASPIRATEURS À POUSSIÈRE

8 D/12P

10 D/10

ASPIRATEUR À EAU ET POUSSIÈRE

12 WD/22P & I

ASPIRATEUR INDUSTRIEL À EAU ET POUSSIÈRE

14 WD/36P & I

16 WD/50P & I

18 WD/80.2I

20 WD/80.2I/KK

ASPIRATEURS INDUSTRIELS AVEC POMPE INCORPORÉE

22 WD/80.2I/IP

24 W/90.2SP/IP

NETTOYEUR À INJECTION-EXTRACTION

26 EX/7I

ASPIRATEURS PROFESSIONNELS POUR POUSSIÈRES FINES

28 WD/40L

30 WD/40M

32 WD/40H

34 WD/40M-C

VUE D'ENSEMBLE

36 LA GAMME COMPLÈTE

38 LES ACCESSOIRES



Facility
Management



Hôtellerie
& conciergerie



Véhicule de service



Ramonage
par filtre coupe-feu



Grandes surfaces
au sol



Escaliers



Pompiers



Services des eaux



Nettoyage coussin,
tissu et moquette



Travail du bois



Travaux de ponçage



Substances
dangereuses



Travaux à
l'air comprimé

LE SYSTÈME FORTEC

Poignée ergonomique



Porte-câbles pratique



Filtre d'évacuation
d'air lavable



Interrupteur protégé
contre les projections
d'eau



Utilisation facile
à une main
Grâce au système Click

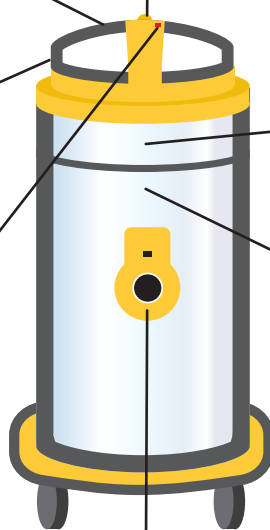



UFS Ultra FilteRing System

La bague d'adaptation UFS, permet un montage permanent du filtre à cartouche, garantit une meilleure puissance d'aspiration ainsi qu'une protection maximale du moteur.

Le système UFS est également pratique : le nettoyage et l'entretien du système de flotteur sont dissociés de la tête du moteur. Il est rapide, simple et intuitif.

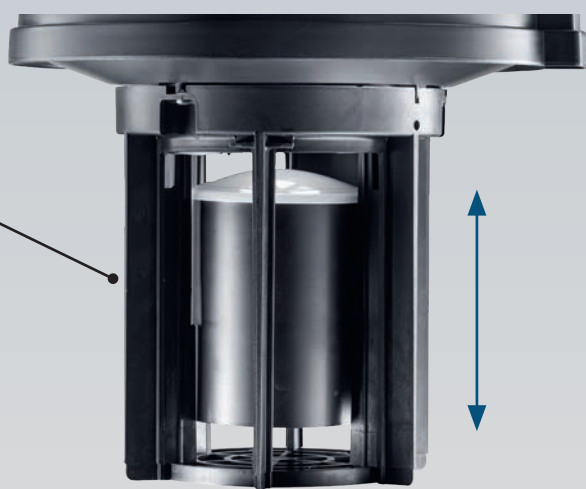

Système de flotteurs

Sécurité lors de l'aspiration humide. Surveillance automatique lorsque le niveau d'eau maximal est atteint.

D/3P/BP

469.-

HORS TVA. 435,47



- **Aspirateur dorsal confortable**
- **Compact, léger et ergonomique**
- **Système de harnais réglable**
- **Pratique sur les échelles et escaliers**
- **Protection maximale : filtre à cartouche, filtre à grosses impuretés, filtre d'évacuation d'air et filtre de protection du moteur**

DONNÉES TECHNIQUES

Nr. d'article en synthétique	FT-VAC-D/3P/BP
Raccordement / fréquence	220-240 V 50/60 Hz
Puissance d'absorption max.	900 W
Puissance nominale	800 W
Capacité du sac à poussière	3,3 l
Débit d'air	46 l / s
Puissance d'aspiration	242 mbarss
Niveau sonore	57 db(A)
Longueur du câble	15 m
Poids (sans accessoires)	4,8 kg
Dimensions (L × l × H)	240 × 240 × 495 mm



Filtre à cartouche



Filtre à grosses particules



Filtre de protection du moteur / filtre textile



Choix du côté pour gauchers et droitiers

optimal pour
Facility Management





ÉQUIPÉ D'UN FILTRE À GROSSES PARTICULES

ÉQUIPEMENT STANDARD Ø 32





FT-VAC10022	1 Tuyau d'aspiration cpl. 1,5 m Ø 32	45.40
FT-VAC10002	2 Tube télescopique en aluminium 104cm-141cm Ø 32	42.80
FT-VAC10016	3 Tube de rallonge 0,5 m Ø 32	15.40
FT-VAC10014	4 Buse de sol sec avec brosse Ø 32 × 285 mm	52.40
FT-VAC10004	5 Buse de sol sec avec brosse Ø 32 × 320 mm	31.60
FT-VAC10005	6 Buse pour coussins et tissu Ø 32 × 115 mm	5.70

FT-VAC10006	7 Pinceau d'aspiration, rond, Ø 32	5.20
FT-VAC10007	8 Buse à fentes, Ø 32	5.90
FT-VAC10023	9 Filtre à cartouche	32.00
FT-VAC10024	10 Filtre textile / protection moteur	41.70
–	11 Sac filtrant en textile non-tissé 3,3L, 1 pce	–
–	12 Sac filtrant en papier 3,3L, 1 pce	–

Tous les prix en CHF, TVA incluse



ACCESSOIRES OPTIONNELS

	FT-VAC10027 Sacs filtrants en textile non-tissé 3,3L, 10 pcs	36.70
	FT-VAC10157 Sacs filtrants en papier 3,3L, 10 pcs	30.10
	FT-VAC10152 Manchon de tuyau KS → FT-VAC-D/3P/BP	7.90
	FT-VAC10026 Filtre à cartouche HEPA	55.60

Tous les prix en CHF, TVA incluse

D/12P

379.-

HORS TVA. 351.90

- Tube d'aspiration télescopique
- Cordon d'alimentation amovible
- Raccordement pour brosse électrique
- Roues arrière en caoutchouc absorbant
- Pratique et maniable
- Facile à ranger

DONNÉES TECHNIQUES

Nr. d'article en synthétique	FT-VAC-D/10
Raccordement / fréquence	220-240 V 50/60 Hz
Puissance max. absorbée	1100 W
Puissance nominale	900 W
Capacité du sac à poussière	12 l
Débit d'air	57 l / s
Puissance d'aspiration	250 mbarss
Niveau sonore	59 db(A)
Longueur du câble	15 m
Poids (sans accessoires)	7 kg
Dimensions (L × l × H)	350 × 450 × 375 mm



Filtre d'évacuation d'air



Raccordement pour brosse électrique



Indicateur de bourrage



Raccord du tuyau d'aspiration



Filtre à cartouche



Support pour accessoires «Baïonnette»

optimal pour
Véhicules de service





PRISE POUR BROSSE ÉLECTRIQUE

ÉQUIPEMENT STANDARD Ø 32

FT-VAC10001	1 Tuyau d'aspiration cpl. 2,5 m Ø 32	50.90
FT-VAC10002	2 Tube télescopique en aluminium 104 cm - 141 cm Ø 32	42.80
FT-VAC10003	3 Brosse de sol combinée Ø 32 × 269 mm	35.50
FT-VAC10004	4 Buse de sol sec avec brosse Ø 32 × 320 mm	31.60
FT-VAC10005	5 Buse pour meubles rembourrés Ø 32 × 115 mm	5.70
FT-VAC10006	6 Pinceau d'aspiration, rond, Ø 32	5.20

FT-VAC10007	7 Buse à fentes Ø 32	5.90
–	8 Sac filtrant en textile non-tissé 12 L, 1 pce	–
–	9 Sac filtrant en papier 7 L, 1 pce	–
FT-VAC10010	10 Filtre à cartouche PTFE	27.00
FT-VAC10011	11 Câble 15 m amovible	57.60

Tous les prix en CHF, TVA incluse



ACCESSOIRES OPTIONNELS

	FT-VAC10018 Sac filtrant en textile non-tissé 12 L, 10 pcs	60.70
	FT-VAC10158 Sacs filtrants en papier 12 L, 10 pcs	33.80
	FT-VAC10017 Filtre à cartouche HEPA → FT-VAC-D/12P	46.20
	FT-VAC10009 Filtre d'évacuation d'air → FT-VAC-D/12P	4.20
	FT-VAC10151 Manchon pour tuyau KS	9.10
	FT-VAC10013 Buse d'aspiration de sol Elektro-Power 35 cm Ø 32	362.70

Tous les prix en CHF, TVA incluse

D/10

169.-

HORS TVA. 156.92



- **Compact, léger et ergonomique**
- **Moteur puissant**
- **Extrêmement maniable et léger**
- **Pour les petites à moyennes surfaces**
- **Facile à ranger**

DONNÉES TECHNIQUES

Nr. d'article en synthétique	FT-VAC-D/10
Raccordement / fréquence	220-240 V 50/60 Hz
Puissance max. absorbée	750 W
Puissance nominale	700 W
Capacité du sac à poussière	8 l
Débit d'air	27 l / s
Puissance d'aspiration	165 mbarss
Niveau sonore	76 db(A)
Longueur du flexible d'aspiration	2,3 m
Longueur du câble	10 m
Poids (sans accessoires)	4,5 kg
Dimensions (L × l × H)	335 × 390 × 305 mm



Poignée pratique avec pédale intégrée



Roulettes arrière avec bandage caoutchouc



Filtre de protection du moteur/filtre textile



Support pratique du tube d'aspiration

optimal pour
Hôtellerie et conciergerie

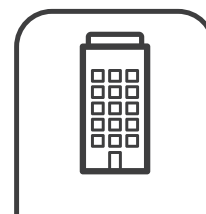



**POIGNÉE PRATIQUE
AVEC PÉDALE INTÉGRÉE**

ÉQUIPEMENT STANDARD Ø 32



FT-VAC10091	1 Tuyau d'aspiration cpl. 1,5 m Ø 32	22.80
FT-VAC10092	2 Tube télescopique chromé Ø 32 × 980 mm (déployé)	24.50
FT-VAC10093	3 Brosse sol combinée Ø 32 × 220 mm	17.80
FT-VAC10095	4 Buse à fentes Ø 32	3.90

FT-VAC10094	5 Buse d'aspiration à brosse Ø 32 adaptée	3.90
–	6 Sacs filtrants en papier 8 L, 1 pce	–
FT-VAC10096	7 Filtres textiles	14.30
FT-VAC10147	8 Tuyau coudé Ø 32	11.40

Tous les prix en CHF, TVA incluse



ACCESSOIRES OPTIONNELS

	FT-VAC10099 Sacs filtrants en papier 8 L, 10 pcs	26.30
	FT-VAC10150 Manchon de tuyau KS	21.10

Tous les prix en CHF, TVA incluse

WD/22P & I

459.-

HORS TVA. 426.18

- Puissant avec une capacité moyenne
- Système UFS, pour une meilleure puissance d'aspiration et une protection maximale du moteur

DONNÉES TECHNIQUES

Nr. d'article en synthétique	FT-VAC-WD/22P
Nr. d'article en acier chromé	FT-VAC-WD/22I
Raccordement / fréquence	220-240 V 50/60 Hz
Puissance max. absorbée	1250 W
Puissance nominale	1100 W
Capacité du réservoir	22 l
Capacité du sac à poussière	7 l
Débit d'air	71 l/s
Puissance d'aspiration	235 mbars
Niveau sonore	60 db(A)
Longueur du câble	10 m
Poids (sans accessoires)	10,3 kg
Dimensions (L x l x H)	500 x 380 x 590 mm
Prot. contre les projections d'eau	IPX4



Système de flotteurs UFS



Filtre à cartouche



Roulettes avant pivotantes à 360°



Roulettes arrière avec bandage caoutchouc



Filtre de protection du / Filtre textile



Supports pratiques moteur



WD/22I

ACIER CHROMÉ

499.-

HORS TVA. 463.32

optimal pour
Véhicules de service





FILTRE À CARTOUCHE POUR LA PROTECTION DU MOTEUR

ÉQUIPEMENT STANDARD Ø 36

FT-VAC10028	1	Tuyau d'aspiration cpl. 2,5 m Ø 36	58.70
FT-VAC10029	2	Tube de rallonge en chromé Ø 36 × 500 mm 2 pcs	12.30
FT-VAC10004	3	Buse de sol sec avec brosse Ø 36 × 320 mm	31.60
FT-VAC10030	4	Buse de sol mouillé Ø 36 × 300 mm	34.80
FT-VAC10031	5	Buse pour coussins et tissu Ø 36 × 115 mm	5.20

FT-VAC10032	6	Pinceau d'aspiration, rond, Ø 36	8.60
FT-VAC10033	7	Buse à fentes Ø 36	5.40
FT-VAC10034	8	Filtre textile moteur	29.30
FT-VAC10036	9	Filtre à cartouche PTFE	104.00

Tous les prix en CHF, TVA incluse



ACCESSOIRES OPTIONNELS

	FT-VAC10043	Sacs filtrants en textile non-tissé 12 L, 10 pcs	55.60
	FT-VAC10158	Sacs filtrants en papier 12 L, 10 pcs	33.80
	FT-VAC10040	Filtre de recouvrement en nylon, lavable	39.30
	FT-VAC10041	Filtre à cartouche HEPA / filtre à plis	164.70
	FT-VAC10153	Manchon de tuyau KS	13.80

Tous les prix en CHF, TVA incluse

WD/36P & I

519.-

HORS TVA. 481.89

- Puissant avec une grande capacité
- Système UFS, pour une meilleure puissance d'aspiration et une protection maximale du moteur

DONNÉES TECHNIQUES

Nr. d'article en synthétique	FT-VAC-WD/36P
Nr. d'article en acier chromé	FT-VAC-WD/36I
Raccordement / fréquence	220-240 V 50/60 Hz
Puissance max. absorbée	1250 W
Puissance nominale	1100 W
Capacité du réservoir	36 l
Capacité du sac à poussière	16 l
Débit d'air	71 l/s
Puissance d'aspiration	235 mbars
Niveau sonore	60 db(A)
Longueur du câble	10 m
Poids (sans accessoires)	10,3 kg
Dimensions (L x l x H)	500 x 380 x 770 mm
Prot. contre les projections d'eau	IPX4



Filtre à cartouche



Supports pratiques



Accessoires en option :
filtre de four, ignifuge,
uniquement pour INOX



WD/36I

ACIER CHROMÉ

559.-

HORS TVA. 518.03



Système de flotteurs UFS



Filtre de protection moteur / Filtre textile



Roulettes arrière avec bandage caoutchouc

optimal pour
**Ramonage par
filtre coupe-feu**



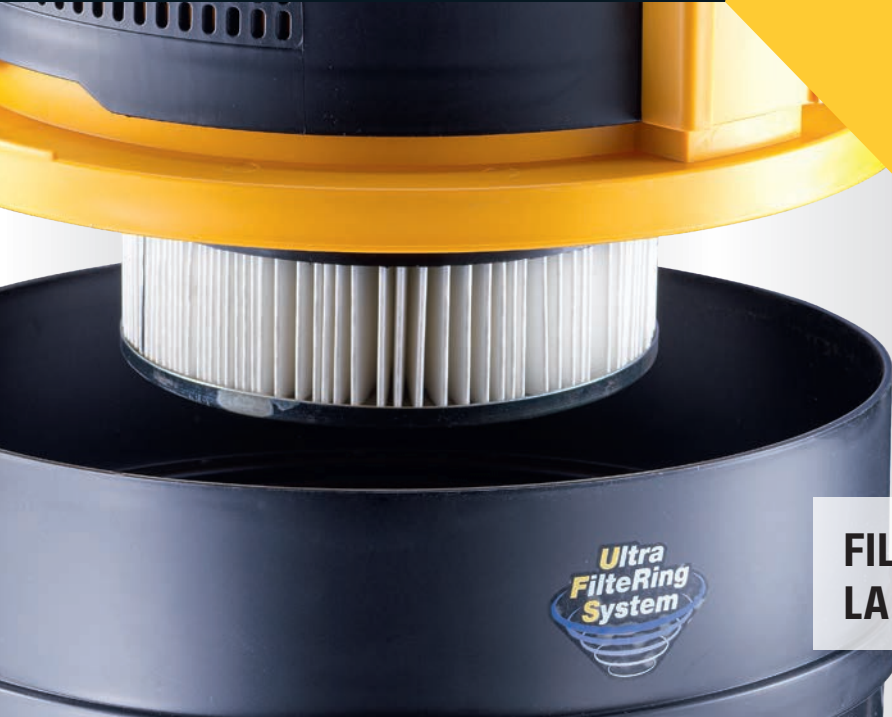

FILTRE À CARTOUCHE POUR LA PROTECTION DU MOTEUR

ÉQUIPEMENT STANDARD Ø 38





FT-VAC10044	1	Tuyau d'aspiration cpl. 2,5 m Ø 38/40	47.00
FT-VAC10045	2	Tube rallonge «S» en chromé Ø 38	40.00
FT-VAC10047	3	Buse pour sol mouillé Ø 38 × 430 mm	46.90
FT-VAC10046	4	Buse pour sol mouillé avec brosse Ø 38 × 400 mm	38.20

FT-VAC10049	5	Buse à fentes Ø 38	8.40
FT-VAC10048	6	Pinceau d'aspiration, rond, Ø 38	10.10
FT-VAC10050	7	Protection du moteur / filtre textile	30.00
FT-VAC10036	8	Filtre à cartouche PTFE	104.00







Tous les prix en CHF, TVA incluse



ACCESSOIRES OPTIONNELS

	FT-VAC10062	Sacs filtrants en textile non-tissé 19 L, 10 pcs	63.20
	FT-VAC10164	Sacs filtrants en papier 16 L, 10 pcs	48.70
	FT-VAC10035	Filtre d'évacuation d'air, lavable	4.20
	FT-VAC10040	Filtre de recouvrement en nylon, lavable	39.30
	FT-VAC10154	Manchon de tuyau KS	6.90

Tous les prix en CHF, TVA incluse

	FT-VAC10060	Filtre de protection moteur en polyester	24.60
	FT-VAC10061	Filtre de four, réfractaire, uniquement pour INOX.	128.10
	FT-VAC10063	Joint en caoutchouc de rech. → FT-VAC10047	11.90
	FT-VAC10064	Jeu de brosses de rech. 2 pcs → FT-VAC10046	13.30
	FT-VAC10041	Filtre à cartouche HEPA	164.70
	FT-VAC10149	Manchon de tuyau coudé	8.20

WD/50P & I



589.-

EXKL. MWST. 546.89

- Puissant avec une très grande capacité
- Système UFS, pour une meilleure puissance d'aspiration et une protection maximale du moteur

DONNÉES TECHNIQUES

Nr. d'article en synthétique	FT-VAC-WD/50P
Nr. d'article en acier chromé	FT-VAC-WD/50I
Raccordement / fréquence	220-240 V 50/60 Hz
Puissance max. absorbée	1450 W
Puissance nominale	1350 W
Capacité du réservoir	50 l
Capacité du sac à poussière	19 l
Débit d'air	74 l/s
Puissance d'aspiration	260 mbars
Niveau sonore	62 db(A)
Longueur du câble	10 m
Poids (sans accessoires)	14,3 kg
Dimensions (L × l × H)	540 × 490 × 840 mm
Prot. contre les projections d'eau	IPX4



Filtre à cartouche



Poignée de guidage

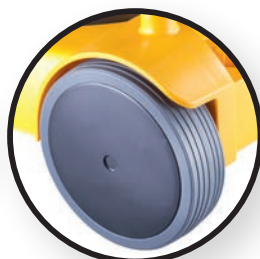

Roulette arrière, facile à manœuvrer



Système de flotteurs UFS



Filtre de protection moteur / filtre textile



Supports pratiques



WD/50I

ACIER CHROMÉ

649.-

HORS TVA. 602.60

optimal pour
**Ramonage par
filtre coupe-feu**





POIGNÉE DE GUIDAGE FONCTIONNELLE

ÉQUIPEMENT STANDARD Ø 38

FT-VAC10044	1	Tuyau d'aspiration cpl. 2,5 m Ø 38/40	47.00
FT-VAC10045	2	Tube rallonge «S» en chromé Ø 38	40.00
FT-VAC10047	3	Buse pour sol mouillé Ø 38 × 430 mm	46.90
FT-VAC10046	4	Buse pour sol sec avec brosse Ø 38 × 400 mm	38.20

FT-VAC10049	5	Buse à fentes Ø 38	8.40
FT-VAC10048	6	Pinceau d'aspiration, rond, Ø 38	10.10
FT-VAC10065	7	Filtres textiles	38.50
FT-VAC10036	8	Filtre à cartouche PTFE	104.00

Tous les prix en CHF, TVA incluse

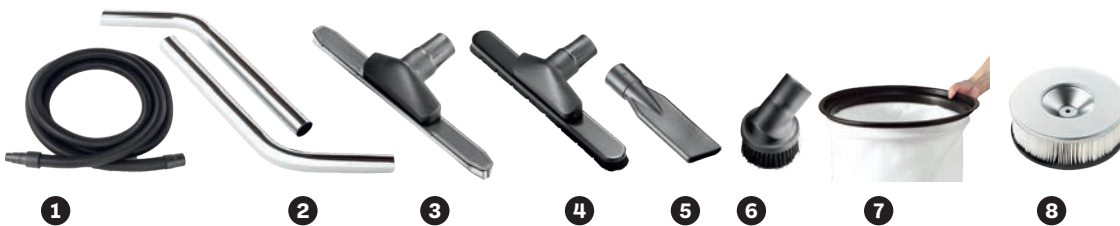

ACCESSOIRES OPTIONNELS

	FT-VAC10062	Sacs filtrants en textile non-tissé 19 L, 10 pcs	63.20
	FT-VAC10077	Sacs filtrants en papier 19 L, 10 pcs	111.90
	FT-VAC10035	Filtre d'évacuation d'air, lavable	4.20
	FT-VAC10041	Filtre à cartouche HEPA	164.70
	FT-VAC10154	Manchon de tuyau KS	6.90

	FT-VAC10063	Joint en caoutchouc de rech. → FT-VAC10047	11.90
	FT-VAC10064	Jeu de brosses de rech. 2 pcs → FT-VAC10046	13.30
	FT-VAC10066	Filtre de recouvrement en nylon, lavable	50.70
	FT-VAC10068	Filtre de four, réfractaire, uniquement pour INOX.	147.50
	FT-VAC10067	Filtre de protection moteur en polyester	39.00
	FT-VAC10149	Manchon de tuyau soudé	8.20

Tous les prix en CHF, TVA incluse

WD/80.2I



995.-

HORS TVA. 923.86

- **Châssis en aluminium extrêmement maniable**
- **4 roues pivotantes**
- **Rotation possible sur place à 360°**
- **Deux moteurs peuvent être commandés individuellement**
- **Tuyau de vidange pour l'eau sale**
- **Adapter pour les grandes surfaces**

DONNÉES TECHNIQUES

Nr. d'article en acier chromé	FT-VAC-WD/80.2I
Raccordement / fréquence	220-240 V 50/60 Hz
Puissance max. absorbée	2300 W (2× 1150 W)
Puissance nominale	1900 W
Capacité du réservoir	80 l
Capacité du sac à poussière	20 l
Débit d'air	100 l/s
Puissance d'aspiration	190 mbars
Niveau sonore	65 db(A)
Longueur du câble	10 m
Poids (sans accessoires)	23,1 kg
Dimensions (L × l × H)	610 × 520 × 920 mm
Prot. contre les projections d'eau	IPX4



Châssis ultra mobile



Double interrupteur / 2 moteurs



Flexible de vidange



Système de flotteur fiable



Filtre de protection / filtre textile

optimal pour
Grandes surfaces au sol

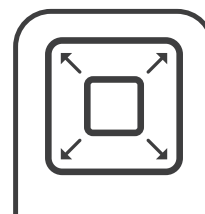



DEUX MOTEURS COMMANDABLES INDIVIDUELLEMENT

ÉQUIPEMENT STANDARD Ø 38



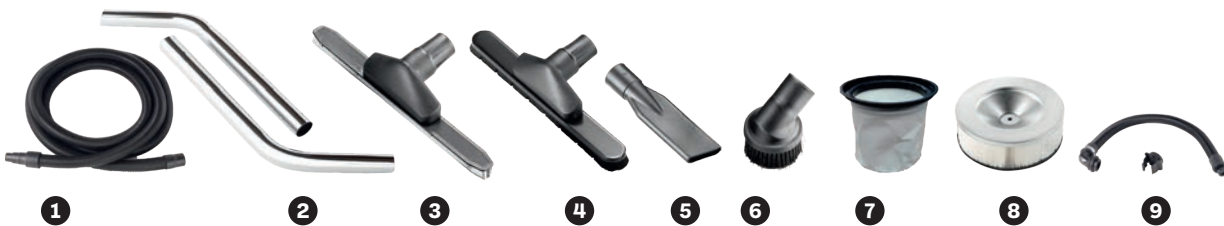

FT-VAC10044	1	Tuyau d'aspiration cpl. 2,5 m Ø 38/40	47.00
FT-VAC10045	2	Tube rallonge «S» en chromé Ø 38	40.00
FT-VAC10047	3	Buse pour sol mouillé Ø 38 × 430 mm	46.90
FT-VAC10046	4	Buse pour sol sec avec brosse Ø 38 × 400 mm	38.20
FT-VAC10049	5	Buse à fentes Ø 38	8.40

FT-VAC10048	6	Pinceau d'aspiration, rond, Ø 38	10.10
FT-VAC10074	7	Filtres textiles	45.90
FT-VAC10159	8	Filtre à cartouche PTFE	156.00
FT-VAC10057	9	Tuyau de vidange	66.30

Tous les prix en CHF, TVA incluse



ACCESSOIRES OPTIONNELS

	FT-VAC10077	Sacs filtrants en papier 19 L, 10 pcs	111.90
	FT-VAC10154	Manchon de tuyau KS	6.90
	FT-VAC10063	Joint en caoutchouc de rech. 2 pcs → FT-VAC10047	11.90
	FT-VAC10064	Jeu de brosses de rech. 2 pcs → FT-VAC10046	13.30
	FT-VAC10075	Filtre de protection moteur en polyester, lavable	45.90

	FT-VAC10079	Couvercle de filtre vibrant cpl. incl. FT-VAC10080	454.60
	FT-VAC10080	Cartouche filtrante de rech. → vibreur à filtre FT-VAC10079	69.80
	FT-VAC10076	Filtre de four, réfractaire, uniquement pour INOX.	159.00
	FT-VAC10081	Filtre cyclonique pour l'aspiration dans un sac de 120L	429.00
	FT-VAC10149	Manchon de tuyau soudé	8.20

Tous les prix en CHF, TVA incluse

WD/80.2I/KK

995.-

HORS TVA. 923.86



- **Châssis en aluminium extrêmement maniable**
- **Très grande capacité**
- **Réservoir d'eau basculant**
- **Deux moteurs pouvant être commandés individuellement**

DONNÉES TECHNIQUES

Nr. d'article en acier chromé	FT-VAC-WD/80.2I/KK
Raccordement / fréquence	220-240 V 50/60 Hz
Puissance max. absorbée	2300 W (2 × 1150 W)
Puissance nominale	1900 W
Capacité du réservoir	80 l
Capacité du sac à poussière	20 l
Débit d'air	100 l/s
Puissance d'aspiration	190 mbars
Niveau sonore	65 db(A)
Longueur du câble	10 m
Poids (sans accessoires)	23,1 kg
Dimensions (L × l × H)	610 × 520 × 920 mm
Prot. contre les projections d'eau	IPX4



Double interrupteur / 2 moteurs



Système de flotteur fiable



Filtre de protection moteur/filtre textile



Dispositif de basculement



Roulettes arrière avec bandage caoutchouc

optimal pour
Escaliers

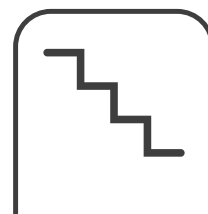



DISPOSITIF DE BASCULEMENT RAPIDE ET PRATIQUE

ÉQUIPEMENT STANDARD Ø 38





FT-VAC10044	1	Tuyau d'aspiration cpl. 2,5 m Ø 38/40	47.00
FT-VAC10045	2	Tube rallonge «S» en chromé Ø 38	40.00
FT-VAC10047	3	Buse pour sol mouillé Ø 38 × 430 mm	46.90
FT-VAC10046	4	Buse pour sol sec avec brosse Ø 38 × 400 mm	38.20





FT-VAC10049	5	Buse à fentes Ø 38	8.40
FT-VAC10048	6	Pinceau d'aspiration, rond, Ø 38	10.10
FT-VAC10074	7	Filtres textiles	45.90
FT-VAC10056	8	Tuyau de vidange cpl. avec kit de montage	66.30

Tous les prix en CHF, TVA incluse



ACCESSOIRES OPTIONNELS

	FT-VAC10077	Sacs filtrants en papier avec fermeture 19 L, 10 pcs	111.90
	FT-VAC10154	Manchon de tuyau KS	6.90
	FT-VAC10063	Joint en caoutchouc de rech. → FT-VAC10047	8.10
	FT-VAC10064	Jeu de brosses de rech. 2 pcs → FT-VAC10046	13.30
	FT-VAC10075	Filtre de protection moteur en polyester, lavable	45.90

	FT-VAC10079	Couvercle manuel de filtre vibrant cpl. incl. FT-VAC10080	454.60
	FT-VAC10080	Cartouche filtrante de rech. → vibreur à filtre FT-VAC10079	69.80
	FT-VAC10076	Filtre de four, réfractaire, uniquement pour INOX.	159.00
	FT-VAC10081	Filtre cyclonique pour l'aspiration dans un sac de 120 L	429.00
	FT-VAC10149	Manchon de tuyau soudé	8.20

Tous les prix en CHF, TVA incluse

WD/80.2I/IP

2'995.-

HORS TVA. 2'780.87



- **Pompe à eau sale en inox, intégrée avec sonde pour la régulation du niveau de l'eau**
- **Réservoir d'eau sale de très grande capacité, basculable**
- **Deux moteurs pouvant être commandés individuellement**
- **Chariot adapté aux escaliers**
- **Adapter pour l'eau et les déchets**

DONNÉES TECHNIQUES

Nr. d'article en acier chromé	FT-VAC-WD/80.2I/IP
Raccordement / fréquence	220-240 V 50/60 Hz
Puissance max. absorbée	2300 W (2 × 1150 W)
Puissance nominale	1900 W
Capacité du réservoir	80 l
Débit d'air	100 l/s
Puissance d'aspiration	190 mbars
Niveau sonore	65 db(A)
Longueur du câble	10 m
Poids (sans accessoires)	34,1 kg incl. pompe
Dimensions (L × l × H)	610 × 520 × 920 mm
Prot. contre les projections d'eau	IPX4
Pompe à eau sale	
Capacité max. débit d'eau	450 litres par minute
Hauteur de refoulement maximale	12,5 m



Pompe à eau sale intégrée



Double interrupteur / 2 moteurs



Tuyau de vidange



Prise pour pompe à eau sale



Dispositif de basculement



Raccord STORZ C

optimal pour
Pompiers





POMPE À EAU SALE INTÉGRÉE PUISSANTE

ÉQUIPEMENT STANDARD Ø 38





FT-VAC10044	1	Tuyau d'aspiration cpl. 2,5 m Ø 38/40	47.00
FT-VAC10045	2	Tube rallonge «S» en chromé Ø 38	40.00
FT-VAC10047	3	Buse pour sol mouillé Ø 38 × 430 mm	46.90

FT-VAC10049	4	Buse à fentes Ø 38	8.40
FT-VAC10057	5	Tuyau de vidange	66.30

Tous les prix en CHF, TVA incluse



ACCESSOIRES OPTIONNELS

	FT-VAC10154	Manchon de tuyau KS	6.90
	FT-VAC10063	Joint en caoutchouc de rech. → FT-VAC10047	11.90
	FT-VAC10075	Filtere de protection moteur en polyester, lavable	45.90
	FT-VAC10083	Sac pour les gros déchets, réutilisable	93.50

	FT-VAC10149	Manchon de tuyau coudé	8.20
---	-------------	------------------------	------

Tous les prix en CHF, TVA incluse

W/90.2SP/IP

1'995.-

HORS TVA. 1'852.37



- Capacité extrêmement grande
- Puissance exceptionnelle
- Deux moteurs pouvant être commandés individuellement
- Pompe à eau sale intégrée avec interrupteur à flotteur magnétique
- Extrêmement robuste
- Réservoir résistant aux chocs
- Adapter pour l'eau et les déchets

DONNÉES TECHNIQUES

Nr. d'article en synthétique	FT-VAC-W/90.2SP/IP
Raccordement / fréquence	220-240 V 50/60 Hz
Puissance max. absorbée	2300 W (2 × 1150 W)
Puissance nominale	1900 W
Capacité du réservoir	90 l
Débit d'air	100 l/s
Puissance d'aspiration	190 mbars
Niveau sonore	65 db(A)
Longueur du câble	10 m
Poids (sans accessoires)	29,8 kg incl. pompe
Dimensions (L × l × H)	520 × 620 × 920 mm
Prot. contre les projections d'eau	IPX4
Pompe à eau sale	
Capacité max. débit d'eau	220 litres par minute
Hauteur de refoulement maximale	8 m



Pompe à eau sale intégrée



Tuyau de vidange



Raccord GEKA



Système de flotteur fiable

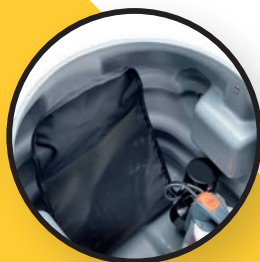

Sac pour gros déchets, réutilisable



Prise pour pompe à eau sale

optimal pour
Services des eaux

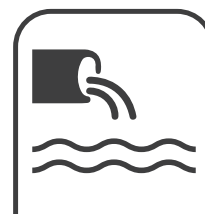



POMPE À EAU SALE INTÉGRÉE

ÉQUIPEMENT STANDARD Ø 38



FT-VAC10044	1	Tuyau d'aspiration cpl. 2,5 m Ø 38/40	47.00
FT-VAC10045	2	Tube rallonge «S» en chromé Ø 38	40.00
FT-VAC10047	3	Buse pour sol mouillé Ø 38 × 430 mm	46.90

FT-VAC10049	4	Buse à fentes Ø 38	8.40
FT-VAC10056	5	Tuyau de vidange cpl. avec kit de montage	66.30
FT-VAC10083	6	Sac pour les gros déchets, réutilisable	93.50

Tous les prix en CHF, TVA incluse



ACCESSOIRES OPTIONNELS

	FT-VAC10154	Manchon de tuyau KS	6.90
	FT-VAC10063	Joint en caoutchouc de rech. → FT-VAC10047	11.90
	FT-VAC10149	Manchon de tuyau coudé	8.20

Tous les prix en CHF, TVA incluse

EX/71

599.-

HORS TVA. 556.17



- Appareil de nettoyage, pour coussins et sièges, compact et performant
- Nettoyage, rinçage, aspiration en une seule opération
- Réservoir d'eau propre amovible
- Peut également être utilisé comme appareil de nettoyage de tapis avec des accessoires en option

DONNÉES TECHNIQUES

Nr. d'article en acier chromé	FT-VAC-EX/71
Raccordement / fréquence	220-240 V 50/60 Hz
Puissance max. absorbée	1250 W
Puissance nominale	1100 W
Réservoir d'eau propre	7l
Réservoir d'eau usée	11l
Débit d'air	71l/s
Puissance d'aspiration	4 mbars
Niveau sonore	60 db(A)
Longueur du câble	10 m
Poids (sans accessoires)	11 kg
Dimensions (L x l x H)	500 x 380 x 485 mm



Panneau de commande



Embout de pulvérisateur et d'aspiration coussins



Réservoir d'eau claire amovible



Raccord rapide pratique

optimal pour
**Nettoyage coussin,
tissu et moquette**





RÉSERVOIR D'EAU PROPRE AMOVIBLE





ÉQUIPEMENT STANDARD Ø 40

FT-VAC10084	1	Tuyau d'aspiration cpl. 6 m Ø 40	248.80
FT-VAC10085	2	Buse de pulvérisation / Buse d'aspiration Ø 40	116.60
FT-VAC10035	3	Filtre d'évacuation d'air, lavable	4.20

Tous les prix en CHF, TVA incluse



ACCESSOIRES OPTIONNELS

	FT-VAC10086	Buse de pulvérisation et d'aspiration Ø 36	58.90
	FT-VAC10088	Tuyau d'aspiration cpl. 2,5 m Ø 36	192.30
	FT-VAC10089	Tube de rallonge avec prise d'eau Ø 36, 2 pcs	31.10
	FT-VAC10090	Buse de pulvérisation/ Buse d'aspiration Ø 36	53.00

Tous les prix en CHF, TVA incluse

WD/40L

1'199.-

HORS TVA. 1'113.28



- **Classes de poussière «L»**
- **Nettoyage automatique du filtre**
- **Prise de courant 1000 W**
- **Version antistatique**
- **Autorisé comme aspirateur à poussières fines**

DONNÉES TECHNIQUES

Nr. d'article en synthétique	FT-VAC-FD-WD/40L
Raccordement / fréquence	220-240 V 50/60 Hz
Puissance max. absorbée	1350 W
Puissance nominale	1100 W
Capacité du réservoir	41l
Capacité du sac à poussière	20l
Débit d'air	76l/s
Puissance d'aspiration	250 mbars
Niveau sonore	63 db(A)
Longueur du câble	7 m
Poids (sans accessoires)	21 kg
Dimensions (L × l × H)	625 × 385 × 545 mm
Prise pour appareil	max. 1000 W
Prot. contre les projections d'eau	IPX4

Classes de poussière L

Exigences standard. L'élimination des déchets ne fait l'objet d'aucune exigence particulière. exigences particulières.



Filtre d'évacuation d'air, lavable



Filtre PTFE plat à plis



Prise électrique



Bac à déchets



Système de rangement

optimal pour
Travail du bois

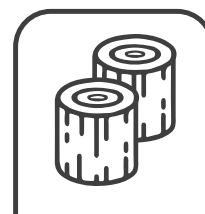



NETTOYAGE AUTOMATIQUE DU FILTRE

ÉQUIPEMENT STANDARD Ø 36





FT-VAC10100	1 Tuyau d'aspiration antistatique cpl. 4 m Ø 36	190.60
FT-VAC10029	2 Tube en chromé Ø 36 x 500 mm, 2 pcs	12.30
FT-VAC10101	3 Buse antistatique pour sol sec P340 Ø 36	73.00
FT-VAC10103	4 Buse à fentes antistatique Ø 36	11.80





FT-VAC10105	5 Couverture manchon de raccordement Ø 33	8.50
FT-VAC10106	6 Filtre plat PTFE (classe M)	82.00
–	7 Sacs filtrants en textile non-tissé 20 L, 1 pce	–

Tous les prix en CHF, TVA incluse



ACCESSOIRES OPTIONNELS

	FT-VAC10104	Sacs filtrants en textile non-tissé 20 L, 10 pcs	66.90
	FT-VAC10160	Kit d'air comprimé indicateur combiné	354.50
	FT-VAC10161	Adaptateur pour Systainer Sortimo	41.80
	FT-VAC10110	Poignée de transport	98.70

	FT-VAC10162	Sac en PE	20.90
	FT-VAC10113	Suceur sol grande capacité Ø 36 mouillé	37.50
	FT-VAC10109	Tuyau air / aspiration antistatique cpl. 4 m Ø 29	162.60
	FT-VAC10166	Manchon antistatique	31.80

Tous les prix en CHF, TVA incluse

WD/40M

1'299.-

HORS TVA. 1'206.13



- **Classes de poussière «M»**
- **Nettoyage automatique du filtre**
- **Prise de courant 1000 W**
- **Version antistatique**
- **Homologué comme aspirateur pour poussières fines**

DONNÉES TECHNIQUES

Nr. d'article en synthétique	FT-VAC-FD-WD/40M
Raccordement / fréquence	220-240 V 50/60 Hz
Puissance max. absorbée	1350 W
Puissance nominale	1100 W
Capacité du réservoir	41l
Capacité du sac à poussière	20l
Débit d'air	76 l/s
Puissance d'aspiration	250 mbars
Niveau sonore	63 db(A)
Longueur du câble	7 m
Poids (sans accessoires)	21 kg
Dimensions (L x l x H)	625 x 385 x 545 mm
Prise pour appareil	max. 1000 W
Prot. contre les projections d'eau	IPX4

Classes de poussière M

Exigences accrues.
L'élimination du filtre doit alors
se faire sans poussière



Filtre d'évacuation d'air, lavable



Filtre PTFE plat à plis



Prise électrique



Bac à déchets



Système de rangement

optimal pour
Travaux de ponçage





NETTOYAGE AUTOMATIQUE DU FILTRE

ÉQUIPEMENT STANDARD Ø 36





FT-VAC10100	1	Tuyau d'aspiration antistatique cpl. 4 m Ø 36	190.60
FT-VAC10029	2	Tube en chromé Ø 36 × 500 mm, 2 pcs	12.30
FT-VAC10101	3	Buse antistatique pour sol sec P340 Ø 36	73.00
FT-VAC10103	4	Buse à fentes antistatique Ø 36	11.80





FT-VAC10105	5	Couvercle manchon de raccordement Ø 33	8.50
FT-VAC10106	6	Filtre plat PTFE (classe M)	82.00
–	7	Sacs filtrants en textile non-tissé 20 L, 1 pce	–

Tous les prix en CHF, TVA incluse



ACCESSOIRES OPTIONNELS

	FT-VAC10104	Sacs filtrants en textile non-tissé 20 L, 10 pcs	66.90
	FT-VAC10160	Kit d'air comprimé indicateur combiné	354.50
	FT-VAC10161	Adaptateur pour Systainer Sortimo	41.80
	FT-VAC10110	Poignée de transport	98.70

	FT-VAC10162	Sac en PE	20.90
	FT-VAC10113	Suceur sol grande capacité Ø 36 mouillé	37.50
	FT-VAC10109	Tuyau air / aspiration antistatique cpl. 4 m Ø 29	162.60
	FT-VAC10166	Manchon antistatique	31.80

Tous les prix en CHF, TVA incluse

WD/40H

1'499.-

HORS TVA. 1'391.83



- **Classes de poussière «H»**
- **Nettoyage automatique du filtre**
- **Prise de courant 1000 W**
- **Version antistatique**
- **Autorisé comme aspirateur pour poussières fines**

DONNÉES TECHNIQUES

Nr. d'article en synthétique	FT-VAC-FD-WD/40H
Raccordement / fréquence	220-240 V 50/60 Hz
Puissance max. absorbée	1350 W
Puissance nominale	1100 W
Capacité du réservoir	41l
Capacité du sac à poussière	20l
Débit d'air	76l/s
Puissance d'aspiration	250 mbars
Niveau sonore	63 db(A)
Longueur du câble	7 m
Poids (sans accessoires)	21 kg
Dimensions (L × l × H)	625 × 385 × 545 mm
Prise pour appareil	max. 1000 W
Prot. contre les projections d'eau	IPX4

Classes de poussière H-(HEPA)

Les exigences les plus élevées.

Pour l'élimination des filtres, sac à poussière compris, il convient de respecter les prescriptions régionales en matière d'élimination des déchets.



Filtre d'évacuation d'air, lavable



Filtre PTFE plat à plis



Prise électrique



Bac à déchets



Système de rangement

optimal pour
Substances dangereuses





NETTOYAGE AUTOMATIQUE DU FILTRE

ÉQUIPEMENT STANDARD Ø 36





FT-VAC10100	1	Tuyau d'aspiration antistatique cpl. 4 m Ø 36	190.60
FT-VAC10029	2	Tube en chromé Ø 36 × 500 mm, 2 pcs	12.30
FT-VAC10101	3	Buse antistatique pour sol sec P340 Ø 36	73.00
FT-VAC10103	4	Buse à fentes antistatique Ø 36	11.80





FT-VAC10105	5	Couvercle manchon de raccordement Ø 33	8.50
FT-VAC10106	6	Filtre plat PTFE (classe M)	82.00
–	7	Sacs filtrants en textile non-tissé 20 L, 1 pce	–

Tous les prix en CHF, TVA incluse



ACCESSOIRES OPTIONNELS

	FT-VAC10104	Sacs filtrants en textile non-tissé 20L, 10 pcs	66.90
	FT-VAC10160	Kit d'air comprimé indicateur combiné	354.50
	FT-VAC10161	Adaptateur pour Systainer Sortimo	41.80
	FT-VAC10110	Poignée de transport	98.70

	FT-VAC10162	Sac en PE	20.90
	FT-VAC10113	Suceur sol grande capacité Ø 36 mouillé	37.50
	FT-VAC10109	Tuyau air / aspiration antistatique cpl. 4 m Ø 29	162.60
	FT-VAC10166	Manchon antistatique	31.80

Tous les prix en CHF, TVA incluse

WD/40M-C

1'499.-

HORS TVA. 1'391.83



- **Classes de poussière «M-C»**
- **Nettoyage automatique du filtre**
- **Prise de courant 1000 W**
- **Version antistatique**
- **Autorisé comme aspirateur pour poussières fines**

DONNÉES TECHNIQUES

Nr. d'article en synthétique	FT-VAC-FD-WD/40M-C
Raccordement / fréquence	220-240 V 50/60 Hz
Puissance max. absorbée	1350 W
Puissance nominale	1100 W
Capacité du réservoir	41l
Capacité du sac à poussière	20l
Débit d'air	76l/s
Puissance d'aspiration	250 mbars
Niveau sonore	63 db(A)
Longueur du câble	7 m
Poids (sans accessoires)	21 kg
Dimensions (L x l x H)	625 x 385 x 545 mm
Prise pour appareil	max. 1000 W
Prot. contre les projections d'eau	IPX4

Classes de poussière M-C (Combi)

Panneau de contrôle.

Module d'air comprimé inclus pour les appareils commandés par air comprimé



Filtre d'évacuation d'air, lavable



Filtre PTFE plat à plis



Prise électrique



Bac à déchets



Système de rangement

optimal pour
Travaux à l'air comprimé

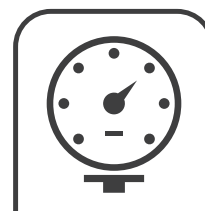



ÉQUIPÉ AVEC RACCORD À AIR COMPRIMÉ

ÉQUIPEMENT STANDARD Ø 36

FT-VAC10100	1	Tuyau d'aspiration antistatique cpl. 4 m Ø 36	190.60
FT-VAC10029	2	Tube en chromé Ø 36 × 500 mm, 2 pcs	12.30
FT-VAC10101	3	Buse antistatique pour sol sec P340 Ø 36	73.00
FT-VAC10103	4	Buse à fentes antistatique Ø 36	11.80
FT-VAC10105	5	Couvercle manchon de raccordement Ø 33	8.50

FT-VAC10106	6	Filtre plat PTFE (classe M)	82.00
–	7	Sacs filtrants en textile non-tissé 20 L, 1 pce	–
FT-VAC10108	8	Filtre à cartouche HEPA (classe H)	150.50
FT-VAC10160	9	Kit d'air comprimé indicateur combiné	354.50

Tous les prix en CHF, TVA incluse



ACCESSOIRES OPTIONNELS

	FT-VAC10104	Sacs filtrants en textile non-tissé 20 L, 10 pcs	66.90
	FT-VAC10161	Adaptateur pour Systainer Sortimo	41.80
	FT-VAC10110	Poignée de transport	98.70
	FT-VAC10162	Sac en PE	20.90

	FT-VAC10113	Suceur sol grande capacité Ø 36 mouillé	37.50
	FT-VAC10108	Filtre à plis de classe H	150.50
	FT-VAC10109	Tuyau air / aspiration antistatique cpl. 4 m Ø 29	162.60

Tous les prix en CHF, TVA incluse

LA GAMME COMPLÈTE

	Page 3	Page 8	Page 10
Modèle	D/3P/BP	D/12P	D/10
Nr. d'article	FT-VAC-D/3P/BP	FT-VAC-D/12P	FT-VAC-D/10
Raccordement / fréquence	220-240 V 50/60 Hz	220-240 V 50/60 Hz	220-240 V 50/60 Hz
Puissance max. absorbée	900 W	1100 W	750 W
Puissance nominale	800 W	900 W	700 W
Capacité du sac à poussière	3,3 l	12 l	8 l
Capacité du réservoir	—	—	—
Débit d'air	46 l/s	57 l/s	27 l/s
Vide	242 mbars	250 mbars	165 mbars
Niveau sonore	57 db(A)	59 db(A)	76 db(A)
Longueur du câble	15 m	15 m	10 m
Poids (sans accessoires)	4,8 kg	7 kg	4,5 kg
Dimensions (L × l × H)	240 × 240 × 495 mm	350 × 450 × 375 mm	335 × 390 × 305 mm





	Page 12	Page 14	Page 16
Modèle	WD/22P & I	WD/36P & I	WD/50P & I
Nr. d'article en synthétique	FT-VAC-WD/22P	FT-VAC-WD/36P	FT-VAC-WD/50P
Nr. d'article en acier chromé	FT-VAC-WD/22I	FT-VAC-WD/36I	FT-VAC-WD/50I
Raccordement / fréquence	220-240 V 50/60 Hz	220-240 V 50/60 Hz	220-240 V 50/60 Hz
Puissance max. absorbée	1250 W	1250 W	1450 W
Puissance nominale	1100 W	1100 W	1350 W
Capacité du sac à poussière	7 l	16 l	19 l
Capacité du réservoir	22 l	36 l	50 l
Débit d'air	71 l/s	71 l/s	74 l/s
Vide	235 mbars	235 mbars	260 mbars
Niveau sonore	60 db(A)	60 db(A)	62 db(A)
Longueur du câble	10 m	10 m	10 m
Poids (sans accessoires)	10,3 kg	10,3 kg	14,3 kg
Dimensions (L × l × H)	500 × 380 × 590 mm	500 × 380 × 770 mm	540 × 490 × 840 mm

	Page 18	Page 20	Page 22
Modèle	WD/80.2I	WD/80.2I/KK	WD/80.2I/IP
Nr. d'article	FT-VAC-WD/80.2I	FT-VAC-WD/80.2I/KK	FT-VAC-WD/80.2I/IP
Raccordement / fréquence	220-240 V 50/60 Hz	220-240 V 50/60 Hz	220-240 V 50/60 Hz
Puissance max. absorbée	2300 W (2× 1150 W)	2300 W (2× 1150 W)	2300 W (2× 1150 W)
Puissance nominale	1900 W	1900 W	1900 W
Capacité du sac à poussière	20 l	20 l	-
Capacité du réservoir	80 l	80 l	80 l
Débit d'air	100 l/s	100 l/s	100 l/s
Vide	190 mbars	190 mbars	190 mbars
Niveau sonore	65 db(A)	65 db(A)	65 db(A)
Longueur du câble	10 m	10 m	10 m
Poids (sans accessoires)	23,1 kg	23,1 kg	34,1 kg incl. pompe
Dimensions (L × l × H)	610 × 520 × 920 mm	610 × 520 × 920 mm	610 × 520 × 920 mm



	Page 24	Page 26	Page 28 - 34
Modèle	W/90.2SP/IP	EX/7I	WD/40 + Filterklasse
Nr. d'article	FT-VAC-W/90.2SP/IP	FT-VAC-EX/7I	FT-VAC-FD-WD/40M-C FT-VAC-FD-WD/40H FT-VAC-FD-WD/40M FT-VAC-FD-WD/40L
Raccordement / fréquence	220-240 V 50/60 Hz	220-240 V 50/60 Hz	220-240 V 50/60 Hz
Puissance max. absorbée	2300 W (2× 1150 W)	1250 W	1350 W
Puissance nominale	1900 W	1100 W	1100 W
Capacité du sac à poussière	-	-	20 l
Capacité du réservoir	90 l	7 l / 11 l	41 l
Débit d'air	100 l/s	71 l/s	76 l/s
Vide	190 mbars	235 mbars	250 mbars
Niveau sonore	65 db(A)	60 db(A)	63 db(A)
Longueur du câble	10 m	10 m	7 m
Poids (sans accessoires)	29,8 kg incl. pompe	11 kg	21 kg
Dimensions (L × l × H)	520 × 620 × 920 mm	500 × 380 × 485 mm	625 × 385 × 545 mm

ACCESSOIRES

SAUGERZUBEHÖR Ø 32

	FT-VAC10141	Tuyau d'aspiration 20 m, noir, au mètre	7.50
	FT-VAC10012	Tube télescopique en aluminium 135 cm Ø 32, 104 - 141 cm	63.10
	FT-VAC10015	Brosse aspirante pour radiateurs Ø 32	9.20
	FT-VAC10016	Rallonge de tube 0,5 m Ø 32	15.40
	FT-VAC10147	Tuyau coudé Ø 32	11.40

SAUGERZUBEHÖR Ø 36

	FT-VAC10142	Tuyau d'aspiration de 20 m, noir, au mètre	9.00
	FT-VAC10148	Tuyau coudé Ø 36	20.40

SAUGERZUBEHÖR Ø 38 / 40

	FT-VAC10143	Tuyau d'aspiration 20 m, noir, par mètre	14.75
	FT-VAC10145	Tuyau d'aspiration. 30 m, noir, antistatique par mètre	22.65
	FT-VAC10052	Buse d'aspiration pour joints, acier inoxydable Ø 38/40, 605 mm	36.20
	FT-VAC10053	Buse d'aspiration pour joints, acier inoxydable Ø 38/40, 305 mm	30.80
	FT-VAC10054	Buse d'aspiration ronde 45° acier inoxydable Ø 38/40, 605 mm	29.50
	FT-VAC10055	Buse d'aspiration ronde 45° acier inoxydable Ø 38/40, 305 mm	22.30
	FT-VAC10059	Buse d'aspiration pour tapis plat	35.20
	FT-VAC10121	Kit d'aspiration résistant à la chaleur FT-VAC10122 / FT-VAC10129	515.00
	FT-VAC10122	Tuyau d'aspiration céramique cpl. 3 m Ø 38/40	262.70
	FT-VAC10123	Tube d'aspiration, 100% isolé, résistant à la chaleur Ø 38/40, 1 m	115.70
	FT-VAC10124	Tube d'aspiration, isolé à 50%, résistant à la chaleur Ø 38/40, 1 m	88.30
	FT-VAC10125	Tube d'aspiration, non isolé, Ø 38/40, 1 m	35.80
	FT-VAC10126	Buse d'aspiration pour four en aluminium avec lèvres d'aspiration en téflon	96.00
	FT-VAC10127	Joint de rechange [2 pcs.] → Buse d'aspiration pour four FT-VAC10126	40.30
	FT-VAC10128	Raccord de tuyau → Buse d'aspiration FT-VAC10126	53.40
	FT-VAC10130	Kit d'aspiration Auto-Clean, incl. FT-VAC10131 / FT-VAC10134	94.80
	FT-VAC10131	Tuyau d'aspiration cpl. 4 m Ø 38/40	66.80
	FT-VAC10132	Buse pour fentes résistant à l'abrasion Ø 38/40	22.80





KEA Karl Ernst AG

Generalvertretungen
Industriestrasse 3
CH-8952 Schlieren

+41 44 271 15 85
info@karlernstag.ch

Sous réserve d'évolutions des prix et des modèles.
Toutes les informations sont sans garantie! Tous les prix TTC et TAR.
Les revendeurs sont libres de fixer leurs propres prix de vente.