

WERKSTATT MAGAZIN 2018



Condor[®]
werkzeug

Werkstattwagen, 8 Schubfächer, mit 309 Werkzeugen

- 8 Schubfächer (7 flache, 1 hohe), inkl. 8 Antirutschmatten
- 7 Schubladen gefüllt mit 309 Werkzeugen (7100, 7200, 7250, 7300, 7350, 7330, 7315, 7290, 7227, 7270, 7274, 7278)
- Kunststoffarbeitsplatte aus ABS, inkl. 3 Dosenhalter und 5 Kleinteilefächer
- Belastbarkeit pro Schubfach: 40 kg
- Einzelverriegelung pro Schubfach
- Gegenseitige-Auszugssperre, dadurch keine Kippgefahr
- 100%-Auszug der Schubfächer
- kugelgelagerte Schienenführung
- Zentralverriegelung mit 2 Schlüsseln
- beide Seitenteile mit Rechteck-Lochraster
- 1 Seitenteil eingezogen
- Kantenschutz an den unteren Ecken
- Griff beidseitig montierbar
- Gesamtbelastbarkeit: 300 kg
- 2 Lenkrollen mit Bremse \varnothing 125 mm, 2 Bockrollen \varnothing 125 mm
- Innenmaß Schubfach flach: 75 x 570 x 400 mm (h x b x t)
- Innenmaß Schubfach hoch: 150 x 570 x 400 mm (h x b x t)
- Abmessungen: 1025 x 715 x 467 mm (h x b x t)
- Leergewicht 68 kg



Nr. 7000/L01



Werkstattwagen, 7 Schubfächer, mit 149 Werkzeugen

- 7 Schubfächer (6 flache, 1 hohe), inkl. 7 Antirutschmatten
- 2 Schubladen gefüllt mit 149 Werkzeugen (7198, 7321, 7250)
- Arbeitsplatte mit 10 mm starker Schaumstoffmatte
- Belastbarkeit pro Schubfach: 25 kg
- 100%-Auszug der Schubfächer
- kugelgelagerte Schienenführung
- Zentralverriegelung mit 2 Schlüsseln
- beide Seitenteile mit Rechteck-Lochraster
- beide Seitenteile eingezogen
- Griff beidseitig montierbar
- Gesamtbelastbarkeit: 300 kg
- 2 Lenkrollen mit Bremse (\varnothing 125 mm), 2 Bockrollen (\varnothing 125 mm)
- Innenmaß Schubfach flach: 75 x 570 x 400 mm (h x b x t)
- Innenmaß Schubfach hoch: 150 x 570 x 400 mm (h x b x t)
- Abmessungen: 935 x 682 x 460 mm (h x b x t)
- Leergewicht 47 kg



Nr. 7029/S02

Werkstattwagen, 7 Schubfächer, mit 217 Werkzeugen

- 7 Schubfächer (6 flache, 1 hohe), inkl. 7 Antirutschmatten
- 4 Schubladen gefüllt mit 217 Werkzeugen (7198, 7135, 7250, 7300, 7340, 7270, 7274, 7290)
- Arbeitsplatte mit 10 mm starker Schaumstoffmatte
- Belastbarkeit pro Schubfach: 25 kg
- 100%-Auszug der Schubfächer
- kugelgelagerte Schienenführung
- Zentralverriegelung mit 2 Schlüsseln
- beide Seitenteile mit Rechteck-Lochraster
- beide Seitenteile eingezogen
- Griff beidseitig montierbar
- Gesamtbelastbarkeit: 300 kg
- 2 Lenkrollen mit Bremse (\varnothing 125 mm), 2 Bockrollen (\varnothing 125 mm)
- Innenmaß Schubfach flach: 75 x 570 x 400 mm (h x b x t)
- Innenmaß Schubfach hoch: 150 x 570 x 400 mm (h x b x t)
- Abmessungen: 935 x 682 x 460 mm (h x b x t)
- Leergewicht 47 kg



Nr. 7029/M01

Einhängeleiste mit 7 Haken

- Anbauteil für Werkstattwagen Nr. 7000 und 7029
- Abmessungen: Hakenabstand 45 mm, Hakenlänge 47 mm, Haken \varnothing 4.5 mm



Nr. 7934

Papierrollenhalter

- Anbauteil für Werkstattwagen Nr. 7000 und 7029
- Fassungsvermögen bis \varnothing 400 mm
- für Rollen bis 290 mm Breite



Nr. 7935

Ablageschalen-Satz, 3-tlg.

- für Werkstattwagen Nr. 7000 und 7029
- zur magnetischen Befestigung
- Innenmaß 310x115x30 mm, Kapazität 1.17 kg
- Innenmaß 210x115x30 mm, Kapazität 0.77 kg
- Innenmaß 150x115x30 mm, Kapazität 0.60 kg



Nr. 7943

Schaumeinlage Kraftsteckschlüssel-Einsätze 2/3 6-kant, 41-tlg., 1/2" Antrieb

- Größen:
8, 9, 10, 11, 12, 13,
14, 15, 16, 17, 18,
19, 20, 21, 22, 24,
27, 30, 32 mm
- alle Größen in kurzer
und langer Ausführung
- inklusive Verlängerung (125 mm),
Gelenkstück und Adapter
(3/4" innen x 1/2" außen)



Nr. 7141

Schaumeinlage T-Profil + Innensechskant 1/3 18-tlg., 1/2" Antrieb

- Größen: T-Profil - T20, 25, 27, 30, 40, 45, 50, 55, 60
Innensechskant - 4, 5, 6, 8, 10, 12, 14, 17, 19 mm



Nr. 7150

Schaumeinlage Antriebswellen-Einsätze 1/3, 12-tlg. 12-kant + Vielzahn + Innensechskant, 1/2" Antrieb

- Größen: 12-kant - 24, 27, 30, 32, 34, 36 mm
Vielzahn - M14, 16, 18
Innensechskant - 14, 17, 19 mm



Nr. 7148

Schaumeinlage Zoll-Werkzeug 2/3 81-tlg., 1/4"+3/8"+1/2" Antrieb

- Größen:
5/32"-1.1/4"

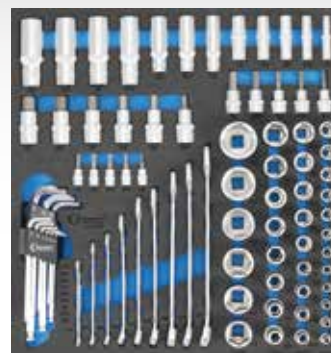

Nr. 7181

Schaumeinlage Zangen, 2/3, 10-tlg.

- Seitenschneider 160 mm
- Kombizange 180 mm
- Telefonzange gerade, 200 mm
- Telefonzange gebogen, 200 mm
- Wasserpumpenzange Einhandbedienung, 240 mm
- Sprengringzange gerade, für Innensicherungen, 175 mm
- Sprengringzange gebogen, für Innensicherungen, 175 mm
- Sprengringzange gerade, für Außensicherungen, 175 mm
- Sprengringzange gebogen, für Außensicherungen, 175 mm
- Gripzange 250 mm, geschmiedete Backen
- hergestellt in Deutschland (außer Gripzange)



Nr. 7240

Schaumeinlage Zangen, 1/3 4-tlg.

- Seitenschneider 160 mm
- Kombizange 180 mm
- Flachrundzange gerade, 200 mm
- Wasserpumpenzange Einhandbedienung, 240 mm
- hergestellt in Deutschland



Nr. 7244

Schaumeinlage Sprengringzangen, 1/3 4-tlg.

- für Innen- und Außensicherungsringe mit Ø 19 - 60 mm
- spezielle Spitzenform verringert das Abrutschen
- gerade und gebogene Ausführung
- Titan-finish, isolierte Griffe
- gesenkgeschmiedet nach DIN 5256
- hochwertiger Chrom-Vanadium Stahl
- hergestellt in Deutschland



Nr. 7248

Sprengringzange für Außensicherungen

- für Sicherungsringe mit \varnothing 19 - 60 mm
- spezielle Spitzenform verringert das Abrutsch-Risiko
- "Titan-Finish", isolierte Griffe
- gesenkgeschmiedet nach DIN 5256
- hochwertiger Chrom-Vanadium Stahl
- hergestellt in Deutschland

gerade



Nr. 41150

gebogen



Nr. 41151

Sprengringzange für Innensicherungen

- für Sicherungsringe mit \varnothing 19 - 60 mm
- spezielle Spitzenform verringert das Abrutsch-Risiko
- "Titan-Finish", isolierte Griffe
- gesenkgeschmiedet nach DIN 5256
- hochwertiger Chrom-Vanadium Stahl
- hergestellt in Deutschland

gerade



Nr. 41152

gebogen



Nr. 41153

Seitenschneider 160 mm

- hochwertige "Titan-Finish" Oberfläche
- 2-Komponenten-Griff
- Schneidkraft:
Harter Draht - 1800 N/mm² - max. \varnothing 3,5 mm
Mittelharter Draht - 750 N/mm² - max. \varnothing 4,5 mm
- hergestellt in Deutschland



Nr. 41170

Seitenschneider 200 mm, Hebelübersetzt

- zusätzlich induktiv gehärtete Schneiden für höchste Ansprüche
- Präzisionsschneiden, z.B. für Piano Draht, Nieten, Nägel
- spezielle Hebelübersetzung verringert den Kraftaufwand um bis zu 50%
- hochwertige "Titan-Finish" Oberfläche
- 2-Komponenten-Griff
- Schneidkraft:
Piano-Draht - 2300 N/mm² - max. \varnothing 3 mm
Harter Draht - 1800 N/mm² - max. \varnothing 3,5 mm
Mittelharter Draht - 750 N/mm² - max. \varnothing 4,5 mm
- hergestellt in Deutschland



Nr. 41172

Kombizange 180 mm

- mit Brennerloch, speziell ausgeformt zur Verwendung als Ringschlüssel bis SW18
- hochwertige "Titan-Finish" Oberfläche
- 2-Komponenten-Griff
- hergestellt in Deutschland



Nr. 41185

Kombizange 200 mm, 45° abgewinkelt

- Öffnungsfeder für leichteres Arbeiten
- induktiv gehärtete Schneiden, für harte und weiche Drähte oder Kabel geeignet
- mit Brennerloch, ausgeformt zur Verwendung als Ringschlüssel bis SW18
- hochwertige "Titan-Finish" Oberfläche
- 2-Komponenten-Griff
- hergestellt in Deutschland



Nr. 41187

Telefonzange 200mm, gerade

- zusätzlich induktiv gehärtete Schneiden, für harte und weiche Drähte
- mit Brennerloch, ausgeformt zur Verwendung als Ringschlüssel bis SW15
- hochwertige "Titan-Finish" Oberfläche
- 2-Komponenten-Griff
- hergestellt in Deutschland



Nr. 41176

gebogen



Nr. 41180

Wasserpumpenzange „MX“ Einhandbedienung 250 mm

- Druckknopf für schnelle und passgenaue Einhand-Verstellung
- zusätzlich induktiv gehärtete Zähne
- Greifkapazität 40% über den DIN Vorgaben
- Klemmschutz zur Vermeidung von Quetschverletzungen
- hochwertige "Titan-Finish" Oberfläche
- tauchisolierte Griffe
- hergestellt in Deutschland



Nr. 41191

Auspuffgummi-Demontagezange, extra lang 360 mm

- zum beschädigungsfreien Ausdrücken von Auspuffgummis
- zügige und kraftsparende Demontage
- mit selbstzentrierendem Druckbolzen



Nr. 4568

Sicherungszange für Auspuffschellen, PSA

- zum Öffnen und Halten von selbstspannenden Auspuffschellen
- mit Arretierung zum Halten in geöffneter Stellung



Nr. 4744

Auspufftrennmeißel-Satz

- für Innen- und Außenrohre
- Klingenbreite: 23 mm
- zum beschädigungsfreien Trennen von Auspuffrohren
- drehbar, dadurch in nahezu jeder Position einsetzbar
- verwendbar mit den gängigen Druckluft-Meißelhämmern
- auch für andere Arbeiten einsetzbar



Nr. 8762

Auspuffrohr-Kettenabschneider, ø 19-85 mm

- zum Trennen von Aluminium-, Kupfer-, Stahl- und PVC-Rohren
- kompakte Konstruktion, ideal z.B. bei engem Kardantunnel
- mit Spannmechanismus zum Arbeiten ohne viel Kraftaufwand
- einfaches Nachspannen über Flügelschraube jederzeit möglich



Nr. 4370

Druckluft-Trennschleifer, 1 PS Motor extra flacher Kopf

- ideal zum Schneiden von Metall, Auspuffrohren und Karosserieblechen
- lange Ausführung mit abgeflachtem Kopf, Kopfhöhe nur 39 mm
- geeignet für Schleifscheiben: 100x1x10 mm, 100x1x16 mm
- Spindelarretierung für schnellen Scheibenwechsel
- Funkenschutz mit Schnellspanner, 90° verstellbar
- Leerlaufdrehzahl über Stellschraube einstellbar



Trennscheibe nicht im Lieferumfang enthalten.



Nr. 8870

Trennscheibe, ø 100 mm

- zum Trennen von dünnwandigen Stahlblechen wie Auspuffrohren, etc.
- hochwertige Trennscheibe mit hoher Standzeit, hergestellt in EU
- zur Verwendung mit Druckluft-Trennschleifer Nr. 8870
- entspricht den Normen EN12413 und OSA sowie Anforderungen der FEPA
- Schnittgeschwindigkeit: 80 m/s
- Aufnahmebohrung: 10 mm
- Scheibenstärke: 1.0 mm
- auch für INOX geeignet



VPE - 25 Stück

Nr. 8799/25

Nr. 8799

Abgas-Druckprüfgerät

- mit Manometer und Anschluss-Schlauch mit Hitzeschutzmantel
- zum Kontrollieren des Abgas-Staudruckes im Auspuff
- auch während einer Probefahrt einsetzbar
- Manometer bis 1.5 bar
- Schlauchlänge: 3.0 m



Nr. 3558

Brems- und Gaspedal-Feststeller

- zur Betätigung des Bremspedals, z.B. bei Achsmessung, Funktionsprüfung des Bremslichts oder Anhängerbremsen
- zur Betätigung des Gaspedals, z.B. für Einstellarbeiten der Motordrehzahl oder Messung von Abgaswerten
- praktischer Helfer für 1-Mann-Bedienung
- fein justierbar, mit Schnelllösefunktion
- Länge: 825 mm



Nr. 3804

Nockenwellen-Einlegewerkzeugsatz, VAG / Porsche

- für alle TDI-CR Motoren mit Nockenwellenlagerrahmen (Leiterrahmen)
- für 1.2, 1.6, 2.0, 2.7, 3.0, 4.0 und 4.2 L TDI Common-Rail Dieselmotoren
- zum Ausrichten der Nockenwellenzahnräder bei der Montage
- zum Montieren der Nockenwellen bei der Zylinderkopfreparatur
- ohne den Einsatz dieses Werkzeugsatzes werden die Axiallager der Nockenwellen zerstört und der Zylinderkopf müsste ersetzt werden
- im Audi:
 - A1, A3, A3 Cabrio, A4, A4 Cabrio, A4 Quattro, A5 Coupe/Cabriolet, A5 Sportback, A6, A6 Quattro, A7, A8, Q3, Q5, Q7, SQ5 und TT
- im Porsche:
 - Cayenne und Panamera
- im Seat:
 - Alhambra, Altea/Altea XL, Exeo, Ibiza, Leon und Toledo
- im Skoda:
 - Fabia II, Octavia II, Praktik, Rapid/Rapid Spaceback, Roomster, Superb II und Yeti
- im VW:
 - Amarok, Beetle, Caddy/Caddy Maxi, CC, Eos, Golf Plus, Golf V Variant, Golf VI, Golf VI Cabrio, Golf VI Variant, Jetta, Passat, Passat Alltrack, Passat CC, Phaeton, Polo, Scirocco, Sharan, Tiguan, Touareg, Touran, Transporter T5 und Crafter

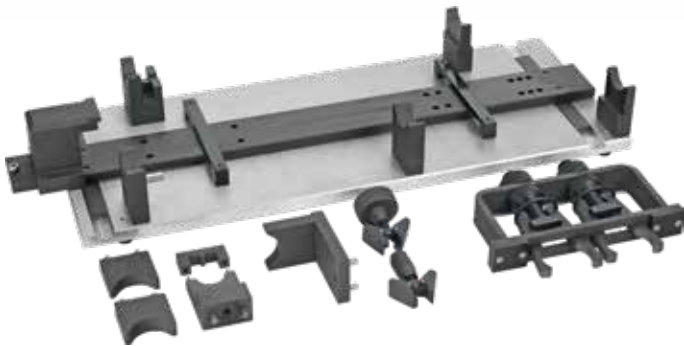

Nr. 6690

Montagewerkzeug für Kurbelwellendichtflansch mit Geberrad, VAG

- für 1.4 und 1.6 L Benzinmotoren und 1.6 und 2.0 L Common-Rail Dieselmotoren
- für nahezu alle Modelle von Audi, Seat, Skoda und Volkswagen
- zur Montage des Kurbelwellendichtflansch mit Geberrad an der Getriebeseite bei Motorundichtigkeit und der Instandsetzung



Nr. 6680

Motoreinstell-Werkzeug-Satz, VAG

- für 2.7 / 3.0 L TDI-V6 und 4.0 / 4.2 L TDI-V8 Dieselmotoren
- zum Wechseln des Antriebsriemens an der Hochdruckpumpe
- zum Feststellen der Spanneinrichtung
- zum Arretieren der Nocken- und Ausgleichswellen sowie der Kurbelwelle
- im Audi A4, A5, A6, A7, A8, Q5 und Q7
- im VW Touareg und Phaeton
- im Porsche Cayenne



Nr. 36627

Motoreinstell-Werkzeug-Satz, VAG

- für 1.0L TSI Benzinmotoren mit 3 Zylindern
- beim Zahnriemenwechsel oder der Motorreparatur
- zum Arretieren der Nockenwellen und Kurbelwelle
- zum Positionieren der Zahnriemenspanneinheit
- im VW Polo, Up und Load UP
- im Seat Mii und Ibiza V
- im Skoda Citigo und Fabia



Nr. 36613

Motoreinstell-Werkzeug-Satz, VAG

- für 1.2, 1.4 und 1.6 L FSI / TSI / TFSI Benzin-Motoren
- im Audi A1, A3/Cabrio und S1
- im Seat Alhambra, Altea/XL, Cordoba, Ibiza IV/IV, Leon und Toledo III/III
- im Skoda Fabia II, Octavia II, Praktik, Rapid/Spaceback, Roomster, Superb II und Yeti
- im VW Beetle, Caddy/Maxi, CC, Eos, Golf Plus I/II, Golf V/VI/Cabrio VI, Jetta III/IV, Passat, Polo IV/IV, Scirocco II, Sharan, Tiguan und Touran
- mit Leerfach für Messuhr, z.B. Nr. 1381



Nr. 36618SP

Motoreinstell-Werkzeug-Satz, VAG

- für 1.8 und 2.0L TFSI und TSI Motoren (Gen. III) mit Doppelnockenwelle und Turbolader
- zum Arretieren der Nockenwellen und Kurbelwelle
- zum Blockieren der Spannvorrichtungen
- für Montagearbeiten am Mehrwegeventil an der Nockenwellenverstellung
- im VW Beetle II, Eos, Golf VI+VII, Jetta III+IV, Passat, Scirocco III, Tiguan, T5/T6
- im Audi A3, A4, A5, A6, Q3, Q5 und TT
- im Seat Alhambra, Altea, Exeo, Leon und Toledo
- im Skoda Octavia II, Superb II und Yeti
- im KTM X-Bow Cabriolet 2.0



Nr. 36620

Motoreinstell-Werkzeug-Satz, VAG

- für 2.0L FSI und TFSI Motoren
- im Audi A3, A4, A6 und TT
- im Seat Altea, Exeo, Leon und Toledo
- im Skoda Octavia II
- im VW Golf V + VI, Eos, Jetta III, Polo, Passat, Scirocco II und Touran



Nr. 36616

Motoreinstell-Werkzeug-Satz, Ford

- für 1.0 L GTDi Ecoboost 3-Zylinder Benzin-Motoren
- zum Blockieren der Nockenwellen und Kurbelwelle
- zum Ausrichten der Nockenwellenversteller
- beim Ersetzen der vorderen Kurbelwellendichtung
- im Ford B-MAX, C-MAX, Connect, EcoSport, Fiesta, Focus, Grand C-MAX, Grand Tourneo, Mondeo, Tourneo Connect, Transit Connect und Transit Courier



Nr. 36210

Motoreinstell-Werkzeug-Satz, Ford

- für 2.0L SCTi Ecoboost und SCTi-VCT Benzinmotoren
- im Ford Galaxy, Mondeo, S-Max und Focus (2010-2013)



Nr. 36221

Motoreinstell-Werkzeug-Satz, PSA

- Universalsortiment für Benzin und Diesel Motoren von PSA
- auch für baugleiche Motoren von Fiat, Ford, Nissan, Renault, Rover und Toyota
- für nahezu alle Modelle von Citroen und Peugeot



Nr. 36521

Motoreinstell-Werkzeug-Satz, Renault

- für Renault 1.2 / 1.4 / 1.6 / 1.8 / 2.0 16V Benzin-Motoren
- auch für baugleiche Motoren bei Dacia, Nissan und Opel
- im Renault Avantage, Clio II/III/IV/Campus/Collection/Storia/Symbol, Espace/Grand Espace, Fluence, Kangoo I/II/Be Bop/Grand Kangoo II, Laguna I/II/III, Megane I/II/III/Scenic, Modus/Grand Modus I/II, Scenic RX4/Grand Scenic II/III/XMOD, Symbol, Thalia, Trafic II, Twingo I/II, Vel Satis und Wind
- im Dacia Duster, Logan MCV/Van/Express/Pick-up und Sandero
- im Nissan Primastar und Kubistar
- im Opel Vivaro



Nr. 36710SP

Motoreinstell-Werkzeug-Satz Fiat 0.9L 2-Zylinder

- für 0.9L Twinair 2-Zylinder Benzinmotoren
- auch für baugleiche Motoren bei Alfa, Lancia und Chrysler
- zum Blockieren der Nocken-, Kurbel- und Ausgleichswelle
- beim Steuerkettenwechsel oder der Motorreparatur
- im Fiat 500, 500 C, 500 L, Panda, Panda Van und Punto
- im Chrysler Ypsilon
- im Lancia Ypsilon
- im Alfa Mito



Nr. 36409

Motoreinstell-Werkzeug-Satz, Fiat

- für 1.1, 1.2 und 1.4L 8V FIRE EVO2 Benzin-Motoren
- auch für baugleiche Motoren bei Ford, Alfa Romeo, Chrysler und Lancia
- im Ford Ka
- im Fiat Doblo, Fiorino, Grande Punto, Idea, Linea, Palio, Palio Weekend, Panda I/II, Panda Van, Punto, Punto Van, Qubo, Strada Pick-up, Uno und New 500
- im Lancia Ypsilon und Musa
- im Alfa Romeo Mito
- im Chrysler Ypsilon



Nr. 36400SP

Motoreinstell-Werkzeug-Satz, Opel / Fiat

- für 1.6 und 1.8 L 16V Benzin-Motoren
- auch für baugleiche Motoren von Alfa Romeo, Chevrolet und Saab
- im Opel Astra G / H / J, Corsa D, Insignia, Meriva A, Signum, Vectra C und Zafira B
- im Fiat Chroma, Alfa Romeo 159 und Saab 9-5
- im Chevrolet Aveo, Cruze, Orlando und Trax

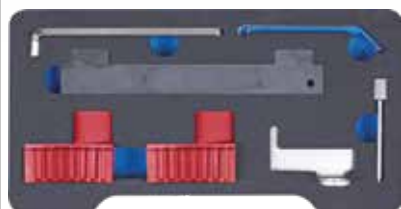

Nr. 36316

Motoreinstell-Werkzeug-Satz, Mercedes

- für 1.6 und 2.0L Benzinmotoren mit Steuerkette
- in der A-, B-, C-, CLA-, GLA und E-Klasse sowie E-Cabrio / Coupe
- beim Steuerkettenwechsel oder der Motorreparatur

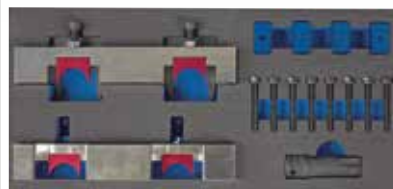

Nr. 36820

Universal Glühkerzen-Ausbohrwerkzeug, für M8 / M9 / M10 / M12

- zum Ausbohren nicht lösbarer oder abgerissener Glühkerzen
- anwenderfreundliche, schnelle und kostengünstige Reparaturmethode
- auch für Keramik-Glühkerzen geeignet
- zum Ausbohren der Glühkerzen, Ausziehen des Glühkerzenrestes und Nachschneiden des Gewindes
- speziell auf Glühkerzengröße angepasste Bohrer, Bohrhülsen, Gewindeschneider und Zugbolzen
- alle Bohrer und Gewindeschneider in HSS-Co5 Ausführung – für längere Standzeiten
- Spezialsteckschlüssel zur Entfernung der Mittelelektrode
- Schlaggewicht zum Ausziehen von Glühkerzenresten und 2 Gleitstangen – zur Verwendung bei Platzproblemen
- für nahezu alle Fahrzeughersteller



1 Ausbohren der Mittelelektrode



2 Ausbohren der Glühkerze



3 Gewinde nachschneiden



4 Neue Glühkerze einsetzen



Nr. 2060

Demontagesatz für abgebrochene Glühkerzenspitzen

- speziell für Glühkerzen mit M8x1.0, M10x1.0 und M10x1.25 Gewinde
- mit 9 verschiedenen Führungsadaptern für präzises Arbeiten
- extra lange Bohrer, Gewindeschneider und Ausziehspindeln
- Demontage auch im eingebauten Zustand möglich
- zapfengeführte Ausziehmuttern
- kugelgelagerte Ausziehadapter
- extra lange Ausziehspindeln

ideale Ergänzung Bohrer - Ø 2.5 HSS C5

- Länge 225 mm



Nr. 2086

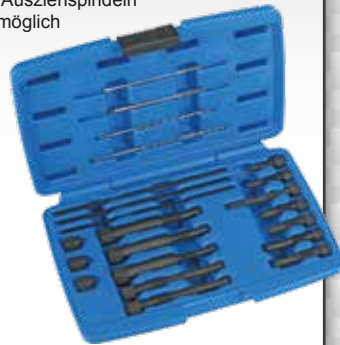

Nr. 2087

Glühkerzen-Ausbohrwerkzeug, für M10x1 VAG V6 TDI

- zum Ausbohren nicht lösbarer oder abgerissener Glühkerzen
- zum Ausbohren der Glühkerzen mit M10x1.0 Gewinde
- Reparatur ohne Zylinderkopf-Demontage möglich
- für VAG 2.5, 2.7 und 3.0 L V6-TDI Motoren
- zum Nachschneiden oder Ersetzen des Glühkerzengewindes
- im VW Passat, Touareg und Phaeton
- im Audi A4, A6, A8 und Q7
- im Skoda Superb



Nr. 2089

Glühkerzen-Reibahlen-Satz, 3-tlg.

- für die gängigsten Glühkerzen in europäischen PKW-Modellen
- zum Reinigen der Glühkerzenkanäle beim Glühkerzenwechsel, um Verbrennungsrückstände zu entfernen
- Reibahle vor Anwendung einfetten, damit Schmutzpartikel an der Reibahle anhaften und nicht in den Verbrennungsraum gelangen



Nr. 2093

Glühkerzen-Steckschlüssel-Sortiment, 18-tlg.

- zur Demontage und Montage von herkömmlichen Glühkerzen sowie der empfindlichen PSG-Glühkerzen mit Drucksensor, z.B. VAG 03L905061D, Opel 1826354, GM 55564163 und 55577419
- inkl. 5 Schutzkappen für die PSG-Glühkerzen Steckverbindung zum Schutz vor Verschmutzung und antistatischer Aufladung
- SW: 8, 9, 10, 12 mm



Nr. 2074

Stehbolzen-Ausdrehsatz, 5-tlg.

- zum Ausdrehen von Stehbolzen in den Größen 6, 8, 10 und 12 mm
- kurze Ausführung, auch für beengte Platzverhältnisse
- 4 Spezialeinsätze zur automatischen Klemmung der Stehbolzen
- inkl. Doppelring-Ratschenschlüssel, SW 14 x 17, umschaltbar



Nr. 5352

Bit-Sortiment mit Handschlagschrauber, 14-tlg. Innensechskant mit Übermaß

- Innensechskant-Bits mit Übermaß in 5.1, 6.1, 7.1 und 8.1 mm
- konisch auslaufend für bessere Anpassung an das Schraubenprofil
- inkl. Handschlagschrauber zum kraftvollen Lösen der Schraube
- ideal zum Lösen von Schrauben am Anlasser, Bremsattel, Bremsscheibe, etc.
- zur Anwendung bei verschlissenen Schrauben: Übermaß-Bit mit einem Hammer in den verschlissenen Schraubenkopf einschlagen. Anschließend die Schraube mit dem Handschlagschrauber oder einem SW10 Schraubenschlüssel lösen.



Nr. 2102

Spezial-Einsätze, Spiral-Profil, 27-tlg., 1/4"+3/8"+1/2"

- zum Lösen von rundgedrehten oder verrosteten Muttern und Schrauben
- Universal-Sortiment, geeignet für die gängigsten Profile, z.B. 6-kant, Innensechskant, T-Profil und Vielzahn
- aggressives Spiral-Profil

16 Stecknüsse mit Spiral-Nuten-Profil:

- 6, 8, 10, 11, 12 mm (1/4"-Antrieb)
- 13, 14, 15, 16, 17, 18, 19, 21, 22, 24, 27 mm (1/2"-Antrieb)
- inkl. 2 Ausschlagbolzen

9 Ausdreh-Stecknüsse mit konisch zulaufendem Spiral-Profil:

- 2, 3, 4, 5, 6 mm (3/8"-Antrieb und 17 mm Außensechskant)
- 8, 10, 12, 14 mm (1/2"-Antrieb und 22 mm Außensechskant)



Nr. 2127

Gewindeausdreh-Satz, 25-tlg. für Schrauben/Bolzen M5-16

- für abgebrochene Schrauben und Gewindebolzen M5 - M16
- 5 HSS-Bohrer: 3.2, 4.8, 6.4, 8.0, 8.7 mm
- 10 Führungshülsen: 4.0, 4.8, 4.8, 4.8, 6.0, 7.1, 7.1, 7.1, 9.2, 9.5 mm
- 5 Ausdrehstifte: 3.2, 4.8, 6.4, 8.0, 8.7 mm
- 5 Ausdrehmutter: 10, 11, 13, 14, 17 mm



Nr. 5350

Gewinde-Reparatur-Satz, 130-tlg., M5-12

- zur Gewindereparatur und Gewindepanzerung von Materialien mit geringer Scherfestigkeit
- in Metallkassette
- Inhalt:
 - 5 Spiralbohrer
 - 5 Gewindebohrer
 - 5 Einbauwerkzeuge
 - 5 Zapfenbrecher
 - 110 Gewindeeinsätze



Nr. 5370

HSS-Spiralbohrer-Satz, Cobalt-Legierung, 19-tlg.

- 5% Cobalt Legierung für höchste Standzeit und Schneidfähigkeit
- aus Vollmaterial geschliffen, gefertigt nach DIN 338
- ideal für schwer zerspanbare Werkstoffe, z.B. V2A, V4A, Stahl, Grauguss
- mit Kreuzanschliff nach DIN 1412C, Spitzenwinkel 135°
- je 1 Stk. ø 1.0-10.0 mm um 0.5 mm steigend



Nr. 9611

HSS-Spiralbohrer-Satz, Cobalt-Legierung, 170-tlg.

- 5% Cobalt Legierung für höchste Standzeit und Schneidfähigkeit
- aus Vollmaterial geschliffen, gefertigt nach DIN 338
- ideal für schwer zerspanbare Werkstoffe, z.B. V2A, V4A, Stahl, Grauguss
- mit Kreuzanschliff nach DIN 1412C, Spitzenwinkel 135°
- je 10 Stk. ø 1.0-8.0 mm
- je 5 Stk. ø 8.5-10.0 mm um 0.5 mm steigend



Nr. 9610

Engraum-Hebelumschaltknarre

- sehr kompakte Kopf-Konstruktion
- ideal für beengte Platzverhältnisse
- Schnell-Löser
- Chrom-Vanadium-Stahl



1/4" Antrieb

Nr. 1219/1

3/8" Antrieb

Nr. 1219/2

1/2" Antrieb

Nr. 1219/3

Hebelumschaltknarren-Satz, Teleskopauszug
3-tlg., 1/4"+3/8"+1/2"

- feststellbar:
- 3 Positionen (1208/1)
- 4 Positionen (1208/2)
- 6 Positionen (1208/3)
- Schnell-Löser
- Chrom-Vanadium-Stahl



Nr. 1209

Steckschlüssel-Einsätze, 16-tlg., 1/2" Antrieb

- Profil: 12-kant
- 8-24 mm
- Chrom-Vanadium-Stahl



Nr. 1016/12K

Steckschlüssel-Einsätze, 19-tlg., 1/2" Antrieb

- Profile: T-Profil, E-Profil
- T20-70, E10-24
- Chrom-Vanadium-Stahl



Nr. 1008/1

Bit-Stecknüsse, 12-tlg., extra kurz
1/4"+3/8"+1/2" Antrieb

- Profil: T-Profil
- T8-60
- CR-V S2



Nr. 5066

Bit-Stecknüsse, 10-tlg., extra kurz
1/4"+3/8"+1/2" Antrieb

- Profil: Innensechskant
- 4-19 mm
- CR-V S2



Nr. 5051

Spezial Steckschlüssel-Satz, 10-tlg., 1/2" Antrieb

- für spezielle KFZ-Anwendungen
- M6S, Spezial-6-kant, für Nissan / Renault Kupplung
- M8S, Spezial-6-kant, für Nissan Zylinderkopf und Ausgleichswelle
- M10S, Spezial-6-kant, für Toyota
- M12S, Spezial-6-kant, für Nissan Zylinderkopfschrauben
- 8TS, Spezial-3-kant, für Nissan Ausgleichswelle
- 10 mm, 5-kant, für Bremssysteme
- 12 mm, 5-kant, für Nissan Kraftstoffpumpe
- 14 mm, 5-kant, für Opel / Smart
- 19 mm, 5-kant, für PSA / Renault Feststellbremse
- 20 mm, 10-kant, für Honda Civic / CR-V Längslenker



Nr. 4778

Steckschlüssel-Einsätze, 38-tlg., 1/2" Antrieb

- spezielle KFZ-Anwendungen
- Profile: Innensechskant, Kugelkopf, T-Profil, Vielzahn, Vielzahn SLB, Keilnut (für Rife), 5-Stern SLB
- CR-V S2



Nr. 5084

Druckluft Schlauchaufroller mit automatischer Aufrollfunktion, 15 m Schlauch

- mit automatischem Aufrollstopp (mehrfach Rasterung)
- Entriegelung durch kurzes Ziehen am Schlauch
- Druckluftanschluß: 1/4" (inkl. Schnellkupplung)
- Schlauchmaterial: PVC mit Gewebeeinlage
- Gehäuse seitlich um 180° schwenkbar
- inkl. Montagehalter für Wandmontage
- Betriebsdruck: max. 20 bar (300 psi)
- Anschluss-Schlauch: 1.0 m



Nr. 8020

Druckluft-Schnellkupplung mit 2-Stufen-Sicherheitslöser

- sicheres Abkoppeln des Druckluftgerätes in 2 Stufen:
- 1: Druck ablassen ohne das Gerät zu entkoppeln
- 2: Sicheres Trennen der Kupplung vom Druckluftgerät
- Luftdurchfluß: 1982 L/min
- max. Betriebsdruck: 10 bar



1/4" Innen-
gewinde



Nr. 8050

1/4" Außen-
gewinde



Nr. 8051

Ø 10 mm



Nr. 8052

Ø 12 mm



Nr. 8053

DL-Ausblaspistole, mit Druckregler Luftanschluß am Kopf oder Griff

- kurze Düse für beengte Platzverhältnisse, lange Düse (112 mm) mit Kratzschutz
- Druckluftanschluss 1/4", wahlweise am Kopf oder Fuß möglich
- Aluminium-Gehäuse
- max. Druck 10 bar
- mit Druckregler
- Schalldruck 86 dB (A)



Nr. 8890

Druckluft-Meißelhammer, Schnellkupplung Rundschaft

- kraftvoller Druckluft-Meißelhammer als Universalwerkzeug zum Lösen von korrodierten oder festsitzenden Verbindungen
- Technische Daten:
empfohlener Schlauchquerschnitt: 3/8" (9.5 mm)
Schlagzahl: 2100 Schläge/min
Betriebsdruck: 6.2 bar
Luftanschluß: 1/4"
Hublänge: 92 mm



Nr. 8810

Meißel-Satz, 5-tlg.

- verwendbar mit allen gängigen Druckluft-Meißelhämmern, z.B. Condor Nr. 8810
- Rundschaft Ø 10 mm



Nr. 8765

Bolzenaustreiber-Satz

- 6 unterschiedliche Durchmesser für die gängigsten Bolzengrößen
- durch die abgesetzte Spitze mit Spezialprofil kein Festsetzen des Austreibers in der Bohrung
- verwendbar mit allen gängigen Druckluft-Meißelhämmern, z.B. Condor Nr. 8810
- Rundschaft Ø 10 mm
- 5.2, 6.5, 6.9, 7.7, 9.3, 12.7 mm



Nr. 8759

Druckluft-Ratschenschrauber, 1/2", 70 Nm

- Umschaltung für Rechts-/Linkslauf
- mit Stecktülle für Schnellkupplung



Nr. 8010

Federspanner für McPherson Federbeine

- mit Polyurethan Einlagen zum Schutz der Federbeschichtung
- inkl. 2 beschichteten Tellerpaaren (80-120 mm / 80-200 mm)
- zum schnellen und fachgerechten Aus- und Einbau
- mit Schutzbacken zur Fixierung im Schraubstock
- mit Sicherheitsstift zum Schutz vor Überlastung
- mit Halteseil zur Sicherung der Federn
- max. Belastung: 1800 kg
- TÜV/GS-geprüft



Nr. 48005

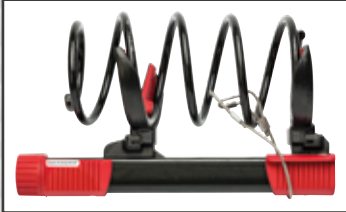

Federbeinhalter

- sicherer und verformungsfreier Halt des Federbeines durch Rundklemm-System
- 2-fache Einstellmöglichkeit für Federbeindurchmesser von 47 - 60 mm
- Erhöhung des Spannungsbereiches, da nur noch ein Federteller benötigt wird
- ideale Ergänzung zu Federspanner Nr. 48000 und 48005



Nr. 48007



Federhalter, zur Verwendung mit Federspanner 48000 und 48005

- BMW E39 / E46 / E60 / E61 / E90 / E91 / E92 / E93
- Mercedes E-Klasse (W211)
- Renault Megane II
- Toyota Avensis



Nr. 48011

- Mercedes C-Klasse W204 / W205
- Mercedes E-Klasse W207



Nr. 48013

- für linksdrehende Federn
- Nissan Qashqai
- Honda Prelude / CRV

Bitte paarweise bestellen!



Nr. 48014

- BMW 1er F20/F21 (ab Bj. '11)
- 2er F22/F23 (ab Bj. '13) und F45/F46 (ab Bj. '14)
- 3er F30/F31/F34 (ab Bj. '12)
- 4er F32/F33/F36 (ab Bj. '14)
- MINI One, Cooper, Cooper S, Modelle F55/F56 (ab Bj. '13)



Nr. 48016

Stoßdämpfer-Werkzeugsatz, 18-tlg.

- für Arbeiten an Federbeinlagern, Stoßdämpfern und Schraubenfedern
- ermöglicht das Gegenhalten der Kolbenstange beim Aus- und Einbau des Federbeines
- passend für z.B.: Porsche, VW, Opel, Mercedes-Benz, BMW
- inkl. 10 lange Steckschlüssel, mit Spezialprofilen zum Gegenhalten



Nr. 4819

Stoßdämpfer-Nutmuttern und Spreizwerkzeug-Satz 8-tlg.

- zum Lösen und Festziehen der Domlagerverschraubung
- sowie zum Aufweiten der Federbeinaufnahme bei der Stoßdämpfer-/ Federbeimontage und Demontage
- 6 Nutmutternschlüssel mit 2 Zapfen für z.B. Audi, VW, Skoda, Seat, Mercedes, Austin
- 2 Aufspreizer zum Aufweiten der Federbeinaufnahmen an Radnaben bei Demontage des Federbeins für z.B. BMW, Citroen, Ford, Peugeot, Renault, VAG, diverse japanische Fahrzeuge



Nr. 4828

Stoßdämpfer-Montagewerkzeug-Satz

- für Stoßdämpfer mit Zuganschlagfeder
- ermöglicht ein vollständiges Herausziehen der Kolbenstange bis Anschlag
- Fixierung der Kolbenstange durch Spezial-Klemmstück mit Kunststoffschutz
- 2 Klemmschraubensätze (lang und kurz) für unterschiedliche Kolbenstangen- ϕ
- universell einsetzbar, z.B. bei BMW / Fiat / Ford / Mercedes / Nissan / Peugeot / Toyota



Nr. 4815

Stoßdämpfer-Spreizwerkzeug

- zum Spreizen der Aluminium-Stoßdämpferaufnahme bei Montage / Demontage
- mit 4 Aufnahmezapfen und 2 Spreitzmeißeln
- Vermeidung von Schlägeinwirkung auf Aluminium, welche zu Materialermüdung bzw. Bruch führen kann
- passend für z.B.: Audi, BMW, Citroen, Ford, Seat, Skoda, Peugeot, Renault, VW und diverse japanische Fahrzeuge



Nr. 4587

Kugelgelenk-Ausdrücker, bis 50 mm

- zum Ausdrücken der Kugelgelenke beim Ausbau der Spurstange
- geschmiedet, verchromt
- für fast alle PKW und Kleintransporter
- Nicht geeignet zum Ausdrücken von Traggleiten!



Nr. 183

Spurstangenlehre

- zum Austausch der Spurstangenköpfe ohne Achsvermessung
- Vor der Demontage des defekten Spurstangenkopfes ermittelt die Lehre die Entfernung des Spurstangenkopfes zu einer festgelegten Position an der Spurstange. Das vorher ermittelte Maß kann somit nach der Montage des neuen Spurstangenkopfes wieder eingestellt werden (die Spurwerte werden durch dieses Werkzeug nicht überprüft). Inklusive Bedienungsanleitung.



Nr. 5339

Spurstangen-Lösewerkzeug, \varnothing 9-22 mm, 390 mm

- mit extra langem Hebel zum Lösen und Drehen von schwergängigen Spurstangen
- mit selbstspannender Greiffunktion
- breite Greifbacken, zur Vermeidung von Beschädigungen an der Spurstange
- Greifbacken mit Verzahnung, verhindert Durchrutschen
- für PKW, leichte Geländewagen und Kleintransporter

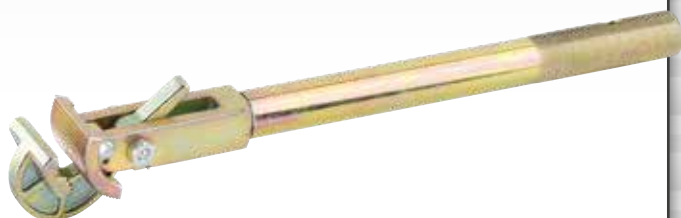

Nr. 4576

Sturzeinstell-Werkzeug

- ermöglicht die Sturzeinstellung durch nur einen Monteur
- hergestellt in Deutschland
- Antrieb: 22 mm 6-Kant



135-175 mm

- Spindellänge: 75 mm
- passend für VW Golf, Jetta, Seat Toledo, u.a.

Nr. 5341

155-180 mm

- Spindellänge: 85 mm
- passend für VW Polo (ab. Bj. '95), Seat Cordoba, u.a.

Nr. 5342

Radsturz-Einstellgerät, mit Magnet

- ermöglicht die Feststellung des Sturz/Spur-Winkels vor dem Ausbau des Federbeins
- beim Wiedereinbau wird der identische Winkel verwendet



Nr. 5340

Sicherungszangen-Satz für Antriebswellen, 3-tlg.

- speziell für Außensicherungsringe an z.B. Antriebswellen und Getriebe



Nr. 4745

Gleichlaufgelenk-Ausdrückschraubensatz, 2-tlg.

- zum Abdrücken des äußeren Gleichlaufgelenkes, z.B. zum Wechseln der Achsmanschetten
- kugelgelagerte Spitzen zum Schutz der Welle
- zur Anwendung bei VAG Fahrzeugen
- NICHT für Hohlwellen geeignet!
- hergestellt in Deutschland
- Größe: M14x1.5, M16x1.5
- Antrieb: 19 mm 6-Kant
- Länge: 108 mm



Nr. 5522

M14x1.5

Nr. 5524

M16x1.5

Nr. 5526

Achsmanschetten-Zange für Schellen mit Drehmomentvorgabe

- für Edelstahlschlauchklemmen mit Drehmomentvorgabe
- 3/8"-Antrieb ermöglicht den Einsatz eines Drehmomentschlüssel
- auch für verstärkte Edelstahl-Schellen (System Oetiker)
- speziell für Ford, Opel, VAG etc.
- Chrom-Vanadium-Stahl



Nr. 4724

Refraktometer, inkl. AdBlue-Messfunktion

- auch geeignet zur Messung der AdBlue® Qualität
- justierbares Okular mit Kalibrierfunktion
- inklusive 2 Pipetten
- zur Messung von:
Kühlerfrostschutz Propylene und Ethylene
Frostschutz der Scheibenwaschflüssigkeit
Batteriesäuredichte (Ladezustand der Batterie)
Harnstoff (AdBlue® Qualität)



Nr. 5030

Engraum-Bitsortiment, 37-tlg.

- Profile: E-Profil, Innensechskant, T-Profil, Vielzahn, Schlitz, Kreuz PH, Kreuz PZ
- geeignet für Arbeiten bei engen Platzverhältnissen
- Bauhöhe inkl. Bit: 23.2 mm



Nr. 2137

Druckluft-Ausbeulwerkzeug, Schlaghammer 1.36 kg + 3 Saugköpfe

- Ausbeulwerkzeug wird durch Unterdruck fest an die Karosserie gesaugt, danach mit Schlaghammer die Beule herausziehen
- 1/4" Druckluft-Anschluss



Nr. 8815

Kugelgelenk-Ausdrücker-Satz, 6-tlg.

- zum Ausdrücken von Kugelbolzen z.B. an Führungsgelenken, Achsschenkeln, Spurstangenköpfen
- speziell geeignet für Transporter, Allradfahrzeuge und schwere PKW
- universell einsetzbar durch 5 Schnellwechsel-Gabeln
- Spann- und Druckbereich einstellbar



Nr. 3458

Stemmhebel-Satz, 4-tlg., 200-600 mm

- gehärteter Werkzeugstahl, 2-Komponenten Griffe
- mit durchgehender Klinge
- Längen: 200, 300, 450, 600 mm

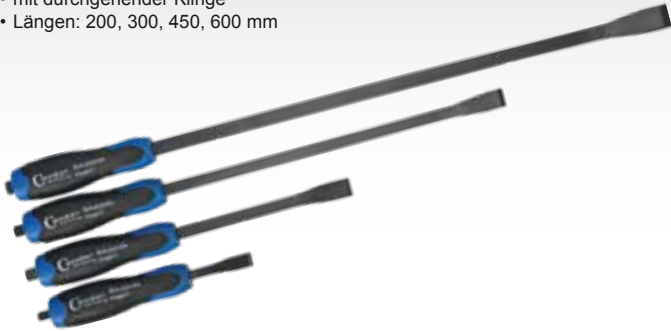

Nr. 5460

Abpump-Gerät, Handpumphebel + Druckluft, 7.3 l

- mit Handpumpenhebel und Druckluftanschluss
- durch ein automatisches Abschaltventil ist eine Überfüllung nicht möglich
- ein Ausguss ermöglicht die einfache Beseitigung / Umfüllung der Flüssigkeit
- die stabile PE-Konstruktion ist gegen die gängigsten Chemikalien resistent; Flüssigkeiten wie Motoröl, Getriebeöl, Kühflüssigkeit, Bremsflüssigkeit, etc. können problemlos abgesaugt werden
- inkl. 3 Absaugschläuche:
5 x 1000 mm, 7 x 1000 mm, 10 x 1500 mm



Nr. 3999

Reibahlen-Satz für Aufnahmebohrung von ABS-Sensoren, 8-tlg.

- zum Reinigen der Aufnahmebohrung für den ABS-Sensor
- ø 10 mm, 29.2 mm - VW, Opel
- ø 11 mm, 23.5 mm - für VAG
- ø 14 mm, 32.2 mm - für BMW
- ø 15 mm, 23.2 mm - für Mercedes, Ford, Mazda
- ø 18 mm, 23.2 mm - für VAG, BMW
- ø 18 mm, 34.2 mm - für VAG, NFZ



Nr. 5315

Gabel-Ringschlüssel-Satz, 22-tlg., Head-Stop 6-32 mm

- Spezial-Profil HEAD-STOP, dadurch kein Abrutschen an Bolzen und Schrauben
- Chrom-Vanadium-Stahl



Nr. 4422



26-tlg.

Nr. 4426

Gabel-Ringschlüssel-Satz, 17-tlg., 6-24 mm

- Oberfläche: matt verchromt
- Chrom-Vanadium-Stahl



Nr. 2135/17T

Werkzeugkoffer, 105-tlg., 1/4"+1/2", 6-kant 4-32 mm

- Profile: 6-kant, Innensechskant, T-Profil, T-Profil SLB, Schlitz, Kreuz PH, Kreuz PZ, Zündkerzen-Einsätze
- Chrom-Vanadium-Stahl



Nr. 2105

Montagewerkzeug für Reifendruckkontrollsysteme

- für fachgerechte Montage der speziellen Sensoren und Reifenventile
- für Systeme von Siemens VDO, Beru, Schrader etc.
- Drehmomentschlüssel mit automatischer Klickauslösung und Quick-Lock Schnellarretierung, inklusive Prüfcertifikat
- Stecknüsse für Überwurfmutter am Reifenventil, Bit-Stecknuss für Sicherungsschraube



Nr. 8200

Leitungs-Verschchlussklemmen, 8-tlg.

- zum Verschließen demontierter Leitungen bei der Wartung
- verhindert Austreten von Flüssigkeiten und Verschmutzungen
- einsetzbar an Metall- und Kunststoffleitungen
- geeignet für z.B. Kraftstoff-, Brems- und Hydraulikleitungen



Nr. 4788

Auffangwanne, 4 Rollen, extra flach 125 mm, 30l

- mit 4 Rollen
- vielseitig anwendbar
- chemikalienbeständig
- inklusive Sieb
- Kapazität: 30 Liter
- Maße: 850x600x125 mm (LxBxH)



Nr. 9900

Kipp-Verlängerungen-Satz, 9-tlg. 1/4"+3/8"+1/2", 50-250 mm

- Chrom-Vanadium-Stahl



Nr. 4709

Werkzeugsortiment, 76-tlg., 1/4"+1/2"

- Profile: E-Profil, T-Profil, T-Profil SLB
- Chrom-Vanadium-Stahl



Nr. 1076

Dichtigkeits-Testgerät für Ladedrucksysteme an Verbrennungsmotoren

- zur sicheren und schnellen Diagnose von Undichtigkeiten am Ladedrucksystem
- kann auch zur Überprüfung des AGR-Ventils genutzt werden
- kurze Ausführung mit seitlichem Prüfanschluss
- auch für entleerte Kühlsysteme geeignet
- nicht für Bajonettanschlüsse geeignet



Nr. 5036

Ausbeul-Werkzeugsatz, 12-tlg.

- ideal zur punktgenauen Entfernung von kleinen Dellen
- 8 austauschbare Schlagdorne aus hochwertigem Kunststoff zur Vermeidung von Lackschäden
- inklusive 2 Handgriffen und 2 Schlagplatten



Nr. 4912

Ausbeul-Werkzeugsatz, mit Heißklebetechnik

- zur einfachen Reparatur kleiner Dellen, bei minimalem Zeit- und Kostenaufwand
- keine Spachtel- und Lackierarbeiten notwendig
- mit spezieller Dellenzieheinheit, für besonders schonendes und nahezu punktgenaues Entfernen der Delle: die Betätigung des Ziehmechanismus erfolgt über einen Handgriff und ermöglicht dadurch ein "federndes" Herausziehen der Delle
- gummierte Abstützfüße zur Vermeidung von Verkratzen des Lackes
- inkl. Schlaghammer für schwer ausziehbare Dellen



Nr. 4939

Rollen-Blechscher, max. 1.6 mm

- zum Zuschneiden von Karosserieblechen
- ideal bei Karosseriearbeiten und der Oldtimer-Restauration
- auch für den Kurvenschnitt geeignet
- leichtes Arbeiten durch große Hebelübersetzung
- auch im Schraubstock stationär einsetzbar



Nr. 5899

Kombinierte Absetz- und Lochzange Loch-ø 5 mm, Absetzen bis 1 mm

- zum Absetzen von Blechkanten bis 1 mm und Lochen von Karosserieblechen
- drehbarer Kopf

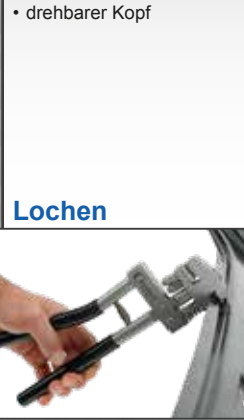

Lochen



Absetzen



Nr. 5820

Mini-Karosserieklemmen-Satz, 4-tlg.

- zur Vorbereitung von Karosserieblechschweißungen
- einstellbare Spannweite 0 - 7 mm für verschiedene Blechstärken
- mit kippbaren Spannbacken
- Anpressdruck über Flügelmutter einstellbar, dadurch zum genauen Ausrichten geeignet
- einsetzbar auf engstem Raum



Nr. 5852

Druckluft-Unterbodenschutzpistole

- Spritzdüse mit ø 5 mm für Unterbodenschutz
- für alle handelsüblichen Kartuschen geeignet
- inkl. 550 mm flexiblem Schlauch für Hohlraumversiegelung mit spezieller Hohlraumsonde für bestmögliche Verteilung



Nr. 8880

Richteisen für PKW-Türen, 650 mm inkl. 3 Spezialbolzen

- für Richtarbeiten an Türen und Kofferraumklappen bei PKW und Transportern
- inkl. 3 Spezialbolzen (praktische Aufbewahrung im Griff)

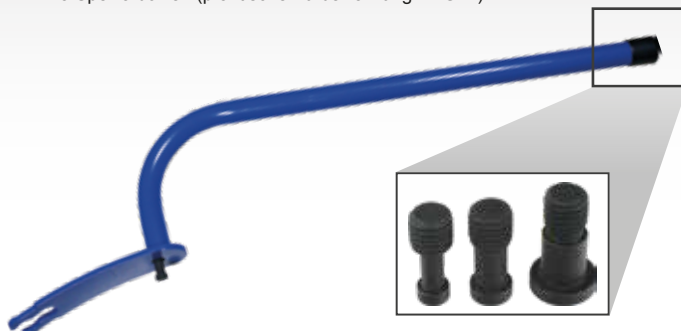

Nr. 5467

Kotflügel-Bördelgerät

- bei Änderung an der Rad-Reifenkombination oder Fahrzeug-Tieferlegung
- zur Befestigung an 4- und 5-Loch-Radnaben mit Lochkreis 95 - 120 mm
- zum Anlegen und Ausstellen der Kotflügelkanten
- Teleskoparm mit 180° schwenkbarer Bördelrolle
- auch zur Reparatur von Unfallschäden



Nr. 5838

Profi-Ausglasungswerkzeug

- zum professionellen Ausbau von geklebten Autoscheiben
- leichte Bedienung ermöglicht die Anwendung ohne zweiten Mitarbeiter
- 150 mm \varnothing Sauger mit Vakuum-Handpumpe, für festen Sitz auf der Scheibe
- max. 50 Kg Saugkraft je Sauger



Nr. 5905

Ausglasungs-Trennschnur, hochfest, 50 m

- Spezialgewebe mit extrem hoher Zugfestigkeit von 160 daN
- nur ca. 0.8 mm \varnothing
- hergestellt in Deutschland



Nr. 5921

Schneiddraht, gedreht 22.5 m

- nur 0.9 mm \varnothing
- hochflexibel
- hergestellt in Deutschland



Nr. 5926

Schneiddraht, 4-kant 50 m

- Zugfestigkeit bis 2.400 N/mm²
- hochfeste Ausföhrung
- hergestellt in Deutschland



Nr. 5927

Draht-Durchföhrungs-sonde mit T-Griff, 100 mm

- zum gezielten Durchstechen der Kleberaube
- ermöglicht das einfache Durchföhren von Schneiddraht, Schneidkordel etc.
- Föhrungs-Hohlrohr aus Edelstahl
- Handgriff aus Aluminium

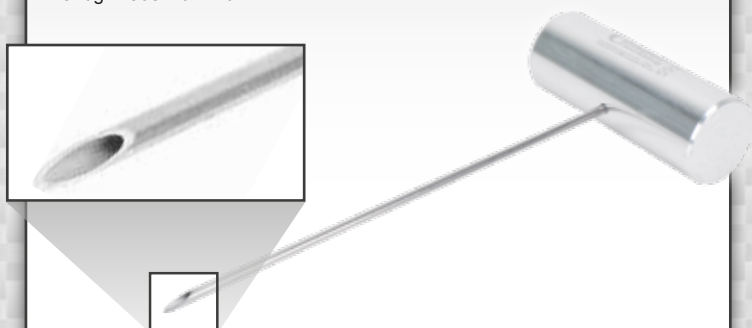

Nr. 5919

Armaturen-Schutztafel-Satz, 4-tlg.

- Schutz vor Beschädigungen beim Herausschneiden von geklebten Autoscheiben
- verhindert Verschmutzungen und Beschädigungen an Armaturenbrett, etc.
- aus hochfestem Kunststoff



Nr. 5934

Windschutzscheibenenträger

- eine handbetätigte Unterdruckpumpe an jedem Sauger sorgt für festen Halt
- zum sicheren Tragen der Scheibe beim Ein-/ Ausbau am Fahrzeug
- bis zu 80 kg Tragkraft ermöglichen auch den Transport von größeren Scheiben
- 4 stabile Füße ermöglichen ein Abstellen auf festem Untergrund
- optimale Anpassung an die Scheibenwölbung durch 4 bewegliche Sauger, jeweils \varnothing 150 mm



Nr. 5900

Universal-Abzieher-Satz für Scheibenwischer, 13-tlg.

- zum Ausbau von nahezu allen gängigen Scheibenwischerarmen
- auch für Wischerarme mit integrierter Waschdüse
- für Front- und Heckwischerarme



Nr. 5478

Wischerarm-Abzieher, VAG

- speziell für Heckscheibenwischer bei Audi, VW, Seat und Skoda
- auch für viele andere Fahrzeuge einsetzbar



Nr. 4588

Spezial Schaber- und Messersatz, 27-tlg.

- zum Entfernen von Plaketten, Scheibenkleber, Dichtungs- und Klebstoffresten
- Lieferumfang:
 - 1 Schabergriff
 - 1 Universalmesser
 - 5 Klingen 12 mm
 - 5 Klingen 16 mm
 - 5 Klingen 20 mm
 - 5 Klingen 16 mm 53°
 - 5 Trapezklingen



Nr. 4727

Aktionspaket 3 x - Akku LED Stiftleuchte „Mag Pen 2“

- Hand- und Taschenlampe in einem
- sehr robustes und schlankes Gehäuse, Schutzklasse IP 54
- Magnet an Unterseite für individuelle Platzierungsmöglichkeiten
- praktischer Taschenclip zum Tragen am Gürtel oder in der Brusttasche
- inkl. 1 Meter USB-Ladekabel
- Li-ion Akku, Ladedauer ca. 1,5 Std.
- Leistung:
High power Cree XP-G2 LED im Spotlight
hochwertige SMD LED (7x) im Hauptlicht
Spotlight: 60 Lumen, Leuchtdauer ca. 2 Std.
Hauptlicht: 60 Lumen, Leuchtdauer ca. 2 Std.



Nr. AP01

Aktionspaket 3 x - Akku-Handlampe 3 in 1 „Mini-Slim“, COB-LED

- 3 Funktionen: Handlampe, Inspektionsleuchte und Taschenlampe
- 2 Lichtstufen für maximale Betriebsdauer
- Leuchtenkopf um 270° schwenkbar, 100% faltbar zur Taschengröße
- ein starker Magnet an der Unterseite und der ausklappbare Aufhängungshaken sorgen für individuelle Platzierungsmöglichkeiten
- ultradünner Leuchtenkopf mit nur 9 mm Gehäusestärke für engste Zwischenräume
- Li-ion Akku, Ladedauer ca. 3 Std.
- Leistung:
Spotlight: 100 Lumen (High Power Cree XP-G2 LED)
Hauptlicht Stufe 1 (50%): 100 Lumen, Leuchtdauer ca. 6 Std.
Hauptlicht Stufe 2 (100%): 200 Lumen, Leuchtdauer ca. 3 Std.



Nr. AP05

Aktionspaket 3 x - Akku-Handlampe 2 in 1 „MAG 3“, COB-LED

- Hand- und Taschenlampe in einem
- sehr robustes Gehäuse, Schutzklasse IP 20
- Leuchtenkopf um 180° schwenkbar
- ein starker Magnet an der Unterseite, zwei Magnete auf der Rückseite und zwei ausklappbare Aufhängungshaken zur individuellen Platzierung
- Aufhängungshaken auch zum Tragen am Gürtel geeignet
- Li-ion Akku, Ladedauer ca. 3,5 Std.
- Leistung:
High power Cree XP-G2 LED im Spotlight
hochwertige COB LED Technik im Hauptlicht
Spotlight: 150 Lumen, Leuchtdauer ca. 3 Std.
Hauptlicht: 300 Lumen, Leuchtdauer ca. 3 Std.



Nr. AP06

Akku-Stirnlampe „Zone“, COB-LED

- 2 Lichtstufen für maximale Betriebsdauer
- weniger Kopfbewegung durch deutlich größere Ausleuchtung vom Arbeitsbereich
- höchster Tragekomfort durch leicht justierbares Kopfband mit 25 mm Breite
- sehr geringes Eigengewicht von nur 84 g
- Li-ion Akku, Ladedauer ca. 3 Std.
- Leistung:
1. Stufe (50%): 60 Lumen, Leuchtdauer ca. 5 Std.
2. Stufe (100%): 120 lm, Leuchtdauer ca. 2,5 Std.



Nr. 48200

Akku-Handstrahler „Star“, COB-LED

- 2 Lichtstufen für maximale Betriebsdauer
- ein starker Magnet am Handgriff sorgt für eine individuelle Platzierungsmöglichkeit
- Handgriff mehrfach verstellbar für besten Ausleuchtungswinkel
- eingebaute Powerbank mit USB Anschluss
- robustes schlagfestes Gehäuse, spritzwasser-geschützt (IP65)
- Li-ion Akku, Ladedauer ca. 6 Std.
- Leistung:
1. Stufe (50%): 500 Lumen, Leuchtdauer ca. 5 Std.
2. Stufe (100%): 1000 Lumen, Leuchtdauer ca. 2,5 Std.



Nr. 48212

Akku-Handlampe „Miniform“, COB-LED

- 2 Lichtstufen für maximale Betriebsdauer
- Leuchtenkopf um 180° schwenkbar
- optimale Befestigung durch Aufhängehaken am Lampenrücken und Magnet an der Unterseite
- schlanke Bauform von nur 13 mm
- mit praktischem Gürtelclip
- Li-ion Akku, Ladedauer ca. 2.5 Std.
- Leistung:
 1. Stufe (50%): 55 Lumen, Leuchtdauer ca. 5 Std.
 2. Stufe (100%): 125 Lumen, Leuchtdauer ca. 2.5 Std.



Nr. 48210

Akku-Handlampe 2 in 1 „Unipen“, COB-LED

- 2 Funktionen: Hand- und Taschenlampe
- Leuchtenkopf um 180° schwenkbar
- sehr robustes und schlankes Gehäuse, staub- und spritzwassergeschützt (IP65)
- Magnet an der Unterseite
- mit praktischer Taschenclip
- inkl. 1 Meter USB-Ladekabel
- Li-ion Akku, Ladedauer ca. 3 Std.
- Leistung:
 - Spotlight: 160 Lux / 50 Lumen, Leuchtdauer ca. 2.5 Std.
 - Hauptlicht: 485 Lux / 100 Lumen, Leuchtdauer ca. 2.5 Std.



Nr. 48218

Handlampe „Superform“, COB-LED

- mit 5 Meter Strom-Anschlusskabel, Betriebsspannung 230 V/AC
- sehr robustes Gehäuse, staub- und spritzwasser-geschützt (IP 54)
- 2 ausklappbare Aufhängungshaken und 2 Magnete für individuelle Platzierungsmöglichkeiten
- Leistung: 700 Lumen



Nr. 48217

Akku-Handlampe 2 in 1 „Line Light C+R“

- 2 Funktionen: Hand- und Taschenlampe
- zum Betrieb mit Akku oder mitgeliefertem 5 m Strom-Anschlusskabel
- ultraschlanke Bauform mit nur 25 mm ø für engste Zwischenräume
- Klemmhalter mit Magnet und justierbarem Aufhängehaken
- sehr robustes Gehäuse, staub- und wassergeschützt (IK07 / IP65)
- hergestellt in EU
- Li-ion Akku, Ladedauer ca. 4 Std.
- Leistung:
 - Spotlight: 150 Lumen, Leuchtdauer ca. 8 Std.
 - Hauptlicht: 600 Lumen, Leuchtdauer ca. 2.5 Std.



Nr. 48215

Akku-Motorraumleuchte „Line Light Bonnet C+R“

- 2 Lichtstufen für maximale Betriebsdauer
- zum Betrieb mit Akku oder mitgeliefertem 5 m Strom-Anschlusskabel
- Teleskophalterung mit Spannungsbereich von 1200 bis 1700 mm
- gepolsterte Hakenenden
- sehr robustes, Gehäuse, staub- und wassergeschützt (IK07 / IP65)
- mit einem Gewicht von gerade einmal 1.0 kg
- Li-ion Akku, Ladedauer ca. 4 Std.
- Leistung:
 1. Stufe (50%): 500 Lumen, Leuchtdauer ca. 3 Stunden
 2. Stufe (100%): 1000 Lumen bei 75° Ausleuchtungswinkel, Leuchtdauer ca. 1.5 Std.



Nr. 48216

Akku-Strahler „Nova R“, COB-LED

- 5 Lichtstufen für beste Lichtanpassung und maximale Betriebsdauer
- extrem robustes Alu-Spritzguss Gehäuse für härtesten Einsatz
- auch für Arbeiten im Freien, da staub- und wasserdicht (IK07 / IP67)
- integrierter Tragegriff für einfaches und bequemes Tragen
- 160° schwenkbarer Stellfuß mit Magnet für eine flexible Positionierung
- eingebaute Powerbank mit USB Anschluss, inkl. 1 m USB Ladekabel
- Li-ion Akku, Ladedauer ca. 3.5 Std.
- Leistung:
 1. Stufe (10%): 150 lm, Ld ca. 10 Std.
 2. Stufe (25%): 375 lm, Ld ca. 7.5 Std.
 3. Stufe (50%): 750 lm, Ld ca. 5 Std.
 4. Stufe (75%): 1125 lm, Ld ca. 2.5 Std.
 5. Stufe (100%): 1500 lm, Ld ca. 1 Std.



Nr. 48220

Akku-Strahler „Nova 3K C+R“, COB-LED

- 5 Lichtstufen für beste Lichtanpassung und maximale Betriebsdauer
- zum Betrieb mit Akku oder mitgeliefertem 5 m Strom-Anschlusskabel
- extrem robustes Alu-Spritzguss Gehäuse für härtesten Einsatz
- auch für Arbeiten im Freien, da staub- und wasserdicht (IK07 / IP67)
- integrierter Tragegriff für einfaches und bequemes Tragen
- um 160° schwenkbarer Stellfuß für flexible Positionierung
- Li-ion Akku, Ladedauer ca. 2 Std.



- Leistung:
 1. Stufe (10%): 300 lm, Ld ca. 14 Std.
 2. Stufe (25%): 750 lm, Ld ca. 10.5 Std.
 3. Stufe (50%): 1500 lm, Ld ca. 7 Std.
 4. Stufe (75%): 2250 lm, Ld ca. 3.5 Std.
 5. Stufe (100%): 3000 lm, Ld ca. 1 Std.

Nr. 48221

Akku-Strahler „Nova 5K C+R“, COB-LED

- Leistung:
 1. Stufe (10%): 500 lm, Ld ca. 12 Std.
 2. Stufe (25%): 1250 lm, Ld ca. 9 Std.
 3. Stufe (50%): 2500 lm, Ld ca. 6 Std.
 4. Stufe (75%): 3750 lm, Ld ca. 3 Std.
 5. Stufe (100%): 5000 lm, Ld ca. 1 Std.



Nr. 48222

Sparpaket Radmutter-Einsätze 3-tlg. 17 mm, 6-kant, 1/2" Antrieb

- mit Kunststoff-Hülse zur Vermeidung von Schäden am Lack und der Felgenoberfläche
- Chrom-Molybdän-Stahl
- 2 x 85mm, 1 x 150mm



85mm

150mm



Nr. AP02

19 mm 6-kant 1/2" Antrieb



Nr. AP03

21 mm 6-kant 1/2" Antrieb



Nr. AP04

Profi-Drehmomentschlüssel

- Sicherung des Drehgriffes gegen ungewolltes Verstellen durch Druckknopf
- numerische Anzeige des eingestellten Drehmomentwertes
- ergonomisch geformter Handgriff für perfektes Arbeiten
- mit Konformitätserklärung und Seriennummer
- Einfachauslösung (nur Rechtsanzug)
- umschaltbarer Ratschenkopf
- extra feine Skaleneinteilung
- 48 Zähne



5-25 Nm

- 1/4" Antrieb
- Länge: 323 mm

Nr. 8122/0

10-50 Nm

- 3/8" Antrieb
- Länge: 400 mm

Nr. 8122/1

20-100 Nm

- 1/2" Antrieb
- Länge: 400 mm

Nr. 8122/2

40-200 Nm

- 1/2" Antrieb
- Länge: 517 mm

Nr. 8122/3

60-340 Nm

- 1/2" Antrieb
- Länge: 620 mm

Nr. 8122/4

150-750 Nm

- 3/4" Antrieb
- Länge: 1210 mm

Nr. 8122/5

200-1000 Nm

- 1" Antrieb
- Länge: 1500 mm

Nr. 8122/6

Schonhammer mit rückschlagfreiem Kopf

- Stahlkugeln im Hammerkopf verhindern ein Rückfedern des Hammers und bewirken dadurch eine höhere Schlagwirkung
- ideal zum Lösen festsitzender Felgen beim Reifenwechsel
- Stiel aus Fieberglas mit gummiertem Griffende



- Kopf-Ø: 70 mm
- Länge: 490 mm
- Kopfgewicht: 2100 g

Nr. 8241

- Kopf-Ø: 105 mm
- Länge: 900 mm
- Kopfgewicht: 5600 g

Nr. 8242

Felgenschloß-Speziialschlüssel-Satz, 20-tlg., Audi

- zur beschädigungsfreien Demontage und Montage von Original-Felgenschlössern



Nr. 5273

Seat / VW 20-tlg.

Nr. 5274

BMW 20-tlg.

Nr. 5275

Volvo B 20-tlg.

Nr. 5277

Felgenschloß-Speziialschlüssel-Satz, 23-tlg., VAG

- inkl. 17 mm Radmuttern-Steckschlüssel mit Kunststoffschutz, 1/2"-Antrieb
- zur beschädigungsfreien Demontage und Montage von Original-Felgenschlössern
- passend für Modelle vor Baujahr 2010



Nr. 5271

BMW / Mini 23-tlg.

Nr. 5272

Volvo A 20-tlg.

Nr. 5278

Felgenschloß-Speziialschlüssel-Satz, 20-tlg., VAG / Porsche

- zur beschädigungsfreien Demontage und Montage von Original-Felgenschlössern
- passend für Porsche, VW, z.B. Touareg (Bj. 2003-2013)



Nr. 5270

Mercedes 12-tlg.

Nr. 5276

Gewinde-Reparatur-Satz für Radmuttern und Radbolzen, 12-tlg.

- inklusive der benötigten Haltwerkzeuge und Gewindeschablone
- mit Aufnahme für 3/8" (10 mm) Betätigungswerkzeuge
- Gewindewerkzeuge in titannitriertem Wolframstahl
- zum Reinigen und Nachschneiden
- für Gewinde
M12 x 1.25
M12 x 1.5
M14 x 1.5



Nr. 5356

Stehbolzen-Reinigungs-Satz, 8-tlg.

- einfache und zeitsparende Reinigung von Stehbolzen und Radbolzen
- geeignet für PKW und Transporter
- Bürsten mit Schnellwechsel-Adapter



Nr. 5354

Radmuttern-Schutzkappen Lösewerkzeug

- für das leichte Entfernen der Radmutter-Schutzkappen
- T-Griff für sicheren Halt und einfache Handhabung
- im Griff haben bis zu 6 Schutzkappen Platz
- verwendbar bis Schlüsselweite 22 mm
- stabile Greifkrallen aus Federstahl



Nr. 8250

Reifenventil-Schneidezange

- zum schnellen Entfernen des alten Ventiles
- gezieltes Abschneiden an der Felgeninnenseite
- ideal zur Vermeidung von Kratzern (z.B. durch Einsatz von Messer)
- Breite der Schneiden: 18 mm
- max. Schneidenöffnung: 30 mm



Nr. 8220

Reifenventil-Einziehwerkzeug, 2 in 1

- zum Einziehen von „Snap-In“ Ventilen in das Ventilloch der Felge bei schlauchlosen Reifen
- integriertes Ventil Ein-/ und Ausdrehwerkzeug an der Unterseite
- passend für alle Felgen (PKW / Transporter / Wohnmobile)
- aus hochfestem Kunststoff, verhindert Kratzer an der Felge
- mit 6 Stützrillen, verhindert das Abrutschen von der Felge
- Einziehkopf arretierbar, erleichtert das Befestigen des Gummiventils



Nr. 8207

Drehmoment-Ventileindreher

- verhindert das Überdrehen der Ventileinsätze bei der Montage
- automatische Klickauslösung



begrenzt auf
0.25 Nm

Nr. 8225



begrenzt auf
0.45 Nm

Nr. 8245

Klebegewicht-Entferner, 22 mm

- vielfältig einsetzbar, z.B. lackschonende Entfernung von Zierleisten oder zur Entfernung von Klebegewichten an Alufelgen
- mit Schlagkappe für leichte Schläge



Nr. 3706/22

Radierscheibe, ø 90 mm

- zum Entfernen von Rückständen auf lackierten Oberflächen, z.B. von Aufklebern, Farbresten sowie Kleberesten von Typenschildern oder Klebegewichten beim Auswuchten von Felgen
- inkl. Adapter mit 6 mm Spanndorn, 18 mm lang (40 mm gesamt)
- Scheiben-ø 90 mm x 15 mm Stärke
- Gewindeaufnahme 5/16" x 24, 13 mm lang



Nr. 8235

5-kant Steckschlüssel-Satz für Bremssättel 3-tlg., 1/2" Antrieb

- mit speziellen 5-kant-Profilen für Montagearbeiten an Bremssätteln
- Chrom-Vanadium-Stahl



Nr. 4773

Bremssattel-Spezialeinsatz, 1/2" Antrieb Spezial 10-kant 11 mm

- zum Lösen der Befestigungsschrauben von 6-Kolben Festbremssätteln
- notwendig zum Erneuern der Bremsbeläge
- aus hochwertigem Chrom-Molybdän-Stahl gefertigt
- passend für z.B. Audi Q7, Porsche Cayenne / Cayman / Macan, VW Touareg



Nr. 5231

Gelenk-Leitungsschlüssel-Satz, 5-tlg., 8-12 mm

- speziell geeignet für Verschraubungen an Brems-, Kraftstoff- und Ölleitungen, Klimaanlage etc.
- flexibles Gelenk, 270° schwenkbar



Nr. 4079/5SA

Bremsentlüftungsschlüssel-Satz, 12-tlg.

- zur Entlüftung der Bremsanlage ohne Demontage der Räder
- z.B. bei Audi / VW / Seat / Skoda
- auch zur Entlüftung von Hydraulikkupplungen geeignet
- offene Bauform ermöglicht die Verwendung eines Schlauches, z.B. zur Benutzung einer Entlüfterpumpe (Condor Nr. 3550)
- inkl. Entlüfterschlauch, Innen-ø 4 mm
- SW 7, 8, 9, 10, 11 mm, jeweils lang und kurz



Nr. 34624

Rückschlagventil, für manuelles Bremsentlüften

- ermöglicht manuellen 1-Mann-Betrieb
- für manuelles Bremsentlüften an hydraulischen Bremssystemen
- verhindert zuverlässig das Eindringen von Luft in das Bremssystem
- für PKW, Transporter und Krafträder
- auch für hydraulische Kupplungssysteme geeignet



Nr. 4661

Elektronischer Bremsflüssigkeitstester Messung v. Wassergehalt

- für DOT4 Bremsflüssigkeit
- zum schnellen Messen des Wassergehalts, einfach Prüfspitzen vollständig in Bremsflüssigkeit eintauchen und Ergebnis der LED-Anzeige entnehmen
- detaillierte Ergebnisanzeige in 5 Stufen: 0% / <1% / 2% / 3% / >4% (Anteil Wassergehalt)
- automatische Abschaltung



Nr. 5040

Reparatursatz für Bremssattel-Führungsbolzen M9x1.25

- für defekte Innengewinde im Bremssattelträger / Radlagergehäuse
- 10 Ersatz-Führungsbolzen im Lieferumfang enthalten
- kein Austausch des Radlagergehäuses notwendig
- keine Achsvermessung / Spureinstellung
- kein Ausbau von Federbein / Radlager

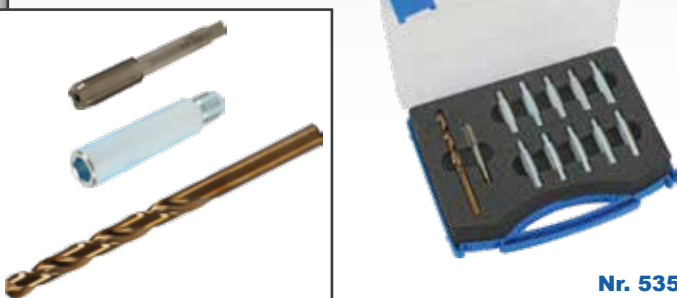

Nr. 5359

Gewindereparatur-Satz für Bremssattel-Führungsbolzen, M12x1.5

- zum Reparieren defekter Führungsbolzengewinde im Radlagergehäuse
- für VAG-Fahrzeuge mit großer Bremsanlage, z.B. Audi A3 8L, Skoda Octavia, Seat Leon, VW Golf IV, VW Bora, VW Passat ab 2003, VW Polo



Nr. 5364

Bremssattelzange, bewegliche Krone

- für genietete und aufgeklebte Bremsbeläge
- zum Ein- und Aushängen der Federn
- mit beweglicher Krone



Nr. 5740

Bremssattelzange, 220 mm

- zum Aus- und Einhängen der Rückholfeder von Bremsbacken bei Trommelbremsen
- Chrom-Vanadium-Stahl, vernickelt



Nr. 295/220

Bremssattelbürste 225 mm



Stahldraht

Nr. 404

Messingdraht

Nr. 405

Spezial 4-kant Bremsattelmeißel

- mit schrägem Feilenhieb, grob und tief gefräst
- zur Reinigung von Bremsätteln an Fahrzeugen mit Scheibenbremse
- entfernt mühelos hartnäckigen Bremsstaub, Schmutz und Rost
- extra schlanke Ausführung zur Vermeidung von Beschädigungen der Achsmanschetten und der Staubmanschette am Bremskolben
- hochwertiges Kunststoffheft mit Aufhängeloch
- sehr hohe Standzeit



Nr. 4838

Splintentreiber 175 mm lang

- hergestellt in Deutschland



ø 4 mm

Nr. 4658

ø 6 mm

Nr. 4659

Bremskolben-Rücksetz-Werkzeug, universal

- zum beschädigungsfreien Zurücksetzen der Bremskolben an Fest- und Schwimmsätteln z.B. beim Austausch der Bremsbeläge
- gute Kraftübertragung durch Einsatz eines Ratschenschlüssels
- kein Wechseln von Druckplatten nötig



Nr. 4594

Bremskolben-Rücksetz-Werkzeugsatz, 53-tlg.

- Universalsortiment mit 39 Adaptern, geeignet für viele aktuelle Fahrzeuge
- für links- und rechtsdrehende Bremskolben
- vorrangig einsetzbar bei scheibengebremsten Hinterachsen
- inklusive abgestufter Adapterplatte für Vorderachsen



Nr. 37453

Bremsscheiben-Messwerkzeugsatz, 4-tlg.

- zum Messen von Seiten- und Höhengschlag an Bremsscheiben, Radnaben u.a.
- exakte Messergebnisse durch Fixierung der Messuhr mit Schraubstativ
- stabile 3-Punkt-Klemme zur sicheren Montage am Stoßdämpfer
- inkl. Mikrometer zur Ermittlung der Verschleißgrenze



Nr. 1378

Spezial-Einsatz für Motorrad-Steckachsen 17 / 19 / 22 / 24 mm

- ideal zum Aus- und Einbau der Steckachse von Motorrädern
- zur Betätigung z.B. mit 3/8"-Knarre, 17/19 mm Stecknuss oder Schlüssel
- geeignet für BMW, Buell, Honda, Kawasaki, Suzuki und Yamaha



Nr. 5104

Motorradketten Trenn- und Nietwerkzeug

- auch für Roller, Scooter und Quads geeignet
- zum Einbau neuer Ketten
- inkl. Gebrauchsanweisung



Nr. 4374

Bremskolbenrücksetzer, für Motorräder

- auch für Roller, Scooter und Quads geeignet
- zum Zurückdrücken der Bremskolben beim Bremsbelagwechsel
- extra flache Druckbacken, nur 11 mm



Nr. 4581

Reifenventil-Montagewerkzeug

- zum sicheren und kraftvollen Rausziehen und Einziehen des Ventils an der Felge
- ideal für schwer erreichbare Ventile, z.B. bei Roller- und Motorradfelgen
- Auflagefläche beschichtet, zur Vermeidung von Kratzern an der Felge
- Auflagepunkt einstellbar auf unterschiedliche Felgenbreiten
- für abgewinkelte Ventile



Nr. 8219

Reifenmontiereisen, Kunststoffschutz, 380 mm

- mit auswechselbarem Kunststoffschutz, dadurch keine Beschädigungen an der Felge
- aus Spezialstahl gefertigt, gehärtet und verchromt

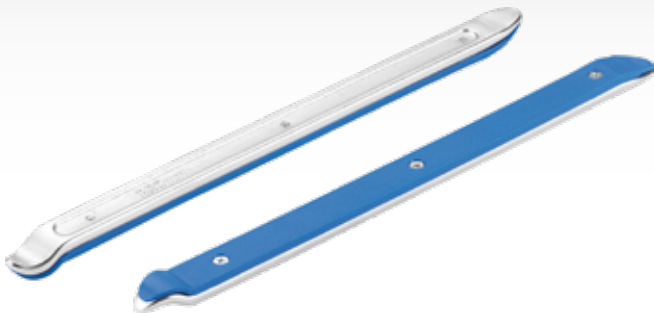

Nr. 263/380

Felgen-Kantenschutz, 2-tlg.

- für Motorrad- und PKW-Felgen
- zur Vermeidung von Kratzern und Beschädigungen des Felgenrandes
- ideal bei Reifenmontage / -demontage mit Montiereisen
- mit Fangkordel, zum Rausziehen nach Reinrutschen zwischen Felge und Reifen

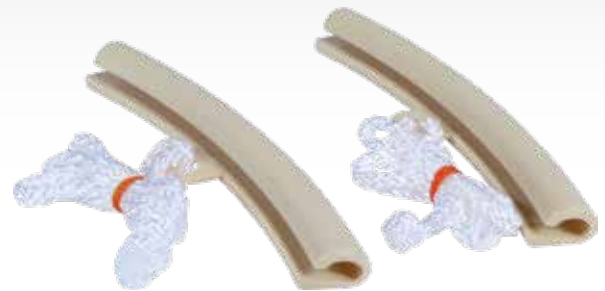

Nr. 8233

Polrad-Abzieher-Satz, 10-tlg., M14-28

- passend für z.B. Kawasaki, Honda, Suzuki, Bosch, Ducati etc.
- Größe:

M14 x 1.5
M16 x 1.5
M18 x 1.5
M19 x 1.0
M20 x 1.0
M22 x 1.0
M22 x 1.5
M24 x 1.0
M25 x 1.5
M26 x 1.0
M26 x 1.5
M27 x 1.25
M27 x 1.0
M28 x 1.0
M28 x 1.5



Nr. 5435

Synchron-Testgerät für Vergaser

- zur Vergaser-Synchronisation am PKW oder Motorrad
- geeignet für bis zu 4 Vergaser



Nr. 3547

Spezial-Bitsatz für LKW, 16-tlg. 3/4"+1" Antrieb, CrMo

- inklusive Innensechskant-Winkelschlüssel
- Profile: T-Profil, E-Profil, Innensechskant
- Größen: E-Profil - E18, 20, 22, 24
T-Profil - T60, 70, 80, 90, 100
Innensechskant - 17, 19, 22, 24 mm
- Chrom-Molybdän-Stahl



Nr. 4716

Steckschlüssel-Satz, 21-tlg., 3/4" Antrieb 12-kant 19-50 mm

- Profil: 12-kant
- Chrom-Vanadium-Stahl



Nr. 1123

Kugelgelenk-Abzieher LKW, schlagschrauberfest 39 mm

- speziell für Kegelsitzverbindungen, z.B. bei Actros, TGA
- sehr hohe Abziehkraft durch Dreh- und Schlagimpuls
- schlagschrauber-geeignetes Trapezgewinde



Nr. 4571/39

Gewindestrehler für Nutzfahrzeuge, ø 35-130 mm

- zum Reinigen und Nachschneiden von Außengewinden, z.B. an Achsrohren, Hydraulikanlagen, Lenk- und Schubstangen
- keine Probleme beim Ansetzen: der Gewindestrehler kann auf einer beliebigen, unbeschädigten Position des Außengewindes zunächst angesetzt werden, um dann auf das beschädigte Gewinde hin zu arbeiten
- für ø 35-130 mm, metrisch und zöllig, Rechts- und Linksgewinde



Nr. 5353

Rollkopf-Teleskop-Hebeleisen

- flexibel einstellbares Hebeleisen für maximale Kraftübertragung
- universell einsetzbar für PKW und Nutzfahrzeuge
- Schnellverriegelung über Druckmechanismus
- Teleskopauszug mit vielen Raststufen
- extra schlanke Ausführung
- Gelenk-Kopf, arretierbar



610-940 mm



Nr. 5463

865-1350 mm



Nr. 5464

Kupplungs-Zentrierwerkzeug-Satz, 6-tlg.

- zur schnellen, exakten Zentrierung und Fixierung der Kupplungsscheibe
- für Kupplungen mit Pilotlager in Transportern und kleinen LKW's
- Dorne stufenlos einstellbar auf ø 36 bis 45 mm und ø 42 bis 52 mm
- beinhaltet 4 aufschraubbare Zentrierhülsen mit ø 20, 25, 27 und 30 mm



Nr. 5492

Ölfilterkappen-Satz, 9-tlg., 3/8" Antrieb

- für die gängigsten Kartuschen in Nutzfahrzeugen
- Metallausführung, Stahlblech 2 mm, schwarz lackiert
- mit verstärktem, aufgeschweißtem 4-kant Profil
- inklusive 1x Ringschlüssel 21 mm 12-kant und 1x Ölfilterbandschlüssel
- 7 Ölfilterkappen:
 - 36 mm x 6 kt.
 - 76 mm x 14 kt.
 - 106 mm x 15 kt.
 - 107 mm x 15 kt.
 - 108 mm x 15 kt.
 - 108 mm x 18 Rillen
 - 135 mm x 18 kt.



Nr. 353/9

Ölfilter- und Kartuschenschlüssel, 1/2" Antrieb ø 95-160 mm

- für Ölfilter-Patronen
- für Lufttrockner-Patronen an Nutzfahrzeugen
- für Rechts- und Linksanzug, daher auch zum Einbau zu verwenden
- extra lange Greifarme, 60 mm lang, mit Antirutschprofil
- schwere und robuste Ausführung, Gewicht 1360 g



Nr. 4253

Multifunktionstester

- zur Prüfung von Stromsystemen an PKW, LKW und Motorrad
- großes beleuchtetes Display zum leichten Ablesen der gemessenen Spannung
- leichtere Fehlersuche durch Umschalten von positivem oder negativem Potenzial
- maximal Strom: 5 Ampere
- Sicherung mit automatischer Rückstellung
- Potenzial wird über 2 verschieden farbige LED angezeigt
- ideal zur Überprüfung von Thermoventil, Wischermotor, Anhängerkupplung, Benzinpumpe etc. in eingebautem Zustand
- für Frequenzmessung bis 1000 Hz
- eingebauter Durchgangsprüfer mit optischem Signal
- handliche Bauweise und Anordnung des Schalters zur Einhandbedienung
- helle LED zum Ausleuchten des Arbeitsbereiches
- 6 Spannungswerte einstellbar (0,5 / 1,0 / 2,0 / 5,0 / 10 und 48V)
- akustisches Signal bei Überschreitung des eingestellten Schwellwertes
- Auswahl der Messoption über Drucktaste



Nr. 3589

Universal-Messkabel-Sortiment, 92-tlg.

- als Ergänzung zu Messgeräten wie z.B. Multimeter, Multimeterzangen etc.
- ermöglicht die Messung direkt am Kontakt der Kompaktstecker
- mit vorgefertigten Steckkontakten und Prüfanschlüssen
- zur Fehlersuche an der KFZ-Elektrik



Nr. 3580

Prüfkabel und Zubehör Sortiment, 15-tlg.

- zur Verwendung mit Multimetern, Funktionsprüflampen etc.
- Inhalt:
 - 4 Anschlusskabel (1000 mm + 500 mm, rot / schwarz), 1 Injektions-Prüfspitze,
 - 2 LED-Prüfkabel (zweifarbige für Polaritätsanzeige),
 - 4 Nadelprüfkabel (rot / schwarz), 2 Prüfspitzen (rot / schwarz),
 - 2 Krokodilklemmen (rot / schwarz)



Nr. 3581

Relais-Zange

- zum beschädigungsfreien Aus- und Einbau von KFZ-Relais
- passend für die meisten Relais
- ideal geeignet für eng gesteckte Relais
- einfache Handhabung mittels Öffnungsfeder
- stabile Glasfaser-Kunststoffausführung

gerade



Nr. 3596/1

abgewinkelt



Nr. 3596/2

Digitales Sicherungs-Amperemeter für 12V / 24V Systeme

- für Gleichstrommessungen direkt am Sicherungskasten
- z.B. zur Ermittlung von „stillen Verbrauchern“
- geeignet für PKW, LKW und Motorrad
- Verwendung: MINI (FK1) und MIDI (FK2 / ATO) Sicherungen



Nr. 3591

Steckverbinder-Demontagewerkzeug VAG / Porsche

- zum schnellen, sicheren und ordnungsgemäßen Trennen von elektrischen Steckverbindern, z.B. am Luftmassen-Messer (MAF), Unterdruck-Sensor (MAP), Scheinwerfer, Nebelscheinwerfer, Flüssigkeitsstand-Sensor oder an der Zündspule
- passend für: Audi, Seat, Skoda, Porsche und VW



Nr. 3534

Zündspulen-Abzieher, für Stabzündspulen, VAG

- für 1.0 L, 1.0 L TSI / TFSI, 1.2 L TSI, 1.4 L TSI / TFSI und 2.0 GTI Motoren
- zum Abziehen und Aufstecken von Stabzündspulen mit Leistungsendstufe
- zur Vermeidung von Schäden an Spule und Gehäuse



Nr. 4721

Schlauch-Verbinder-Sortiment, 100-tlg.

- zum Verbinden von z.B. Unterdruckleitungen und Rücklaufleitungen
- hergestellt aus POM (Polyoxymethylen)
- öl- und benzinbeständig
- je 25x



Nr. 9145

Schlauchklemmen-Satz, 4-tlg. für \varnothing bis 10, 15, 25 und 45 mm

- Klemmen mit schwenkbarem Bügel zum leichteren Aufsetzen
- zum Abklemmen von Benzinschläuchen, Kühlerschläuchen etc.



Nr. 4754

Öl-Einfülltrichter, doppelt abgewinkelt

- ideal für schlecht erreichbare Einfüllstutzen
- zum Auffüllen von Öl, Kühlerfrostschutz etc.
- Durchmesser: 145 mm
- Höhe: 320 mm



Nr. 9975

Mini Mehrzweckpumpe

- mit gebogenem Einfüllrohr für schwer erreichbare Stellen
- zum Auffüllen von Flüssigkeiten wie z.B. Bremsflüssigkeit, Öl, Reinigungsmittel
- nicht geeignet für Kraftstoffe und andere leicht entzündliche Flüssigkeiten
- Schlauchlänge: 500 mm
- Kapazität: 1 Liter



Nr. 3993

Schlauchpumpe / Schüttelpumpe

- Schüttelpumpe mit antistatischem Schlauch zum Umfüllen von Flüssigkeiten, z.B. Kraftstoff, Wasser, Farben, Lösungsmittel etc.
- kein manuelles Ansaugen mehr nötig (z.B. mit dem Mund)
- vermeidet ungewolltes Verschlucken von giftigen und unangenehm riechenden oder schmeckenden Flüssigkeiten



Nr. 3995

Öl-Absaugpumpe, 12 V

- zum Absaugen von Motoröl durch das Führungsrohr des Ölmesstab-Schachtes
- Ölabsaugsonde mit durchgehend 6 mm \varnothing
- Stromversorgung über eine 12 V Autobatterie durch Krokodilklemmen
- max. Förderleistung von Motoröl: ca. 0.2 L/min (bei 40° C Öltemperatur)
- auch geeignet für Heizöl, max. Förderleistung: ca. 70 L/h
- max. Förderhöhe: 70 cm



Nr. 3989

Mechaniker-Schutzmatte, faltbar, 1200x435x35 mm

- ermöglicht bequemes Arbeiten unter dem Fahrzeug
- kälteisolierendes, schmutz- und feuchtigkeitsabweisendes Material
- benzin- und ölbeständig
- faltbar, mit Tragegriff
- benötigt geringen Stauraum



Nr. 9220

Mechaniker-Schutzmatte

- ermöglicht bequemes Arbeiten am / unter dem Fahrzeug
- kälteisolierendes, schmutz- und feuchtigkeitsabweisendes Material
- benzin- und ölbeständig
- mit Tragegriff

480x320x30 mm



Nr. 9226

1150x550x30 mm



Nr. 9227

Clip-Entferner-Satz, rostfrei, 5-tlg.

- geeignet für Arbeiten an Türverkleidungen, Armaturenbrett, Zierleisten, etc.
- gefertigt aus rostfreiem Stahl (INOX)
- mit 2-Komponenten Kunststoff-Griffen



Nr. 3730

Taschen-Gasbrenner

- ideal zum schnellen Erhitzen, z.B. beim Löten, Schrumpfen, Flambieren
- Befüllung mit herkömmlichen Butangas für Feuerzeuge
- Piezo-Zündung für einfaches Zünden der Flamme
- arretierbarer Ein- und Ausschalter
- einstellbare Flammengröße
- Arbeitstemperatur 1.300 °C



Nr. 9295

Kapsel-Gehörschutz

- mit verstellbaren Kapseln für verschiedene Kopfgrößen
- hoher Tragekomfort durch geringen Anpressdruck (10.2 N)
- CE EN 352-1:2002



Nr. 9250

Grobstaub-Schutzbrille

- Vollsicht Model mit CE EN166
- ACHTUNG: kein Schutz gegen tropfende Flüssigkeiten!



Nr. 9251

Lasten-Haltegurt mit Spannratsche, 5 m x 25 mm

- Zurrkraft LC = 250 daN
- Breite: 25 mm
- Länge: 5 m



Nr. 3755/1

Lasten-Haltegurt mit Spannratsche, 5 m x 38 mm

- Ausführung: zweiteilig, 2 Haken
- Zurrkraft LC = 750 daN
- Breite: 38 mm
- Länge: 5 m



Nr. 3756

Druckfehler, Irrtümer und technische Änderungen vorbehalten.

Alle Artikel im Prospekt nur solange der Vorrat reicht.

Verkauf nur über den Fachhandel.

© Copyright 2018 by Prager & Co. KG

Prager & Co. KG

Walter-Freitag-Str. 9 • D-42899 Remscheid

Tel.: +49 (0) 21 91 - 59 2 59 - 0

Fax: +49 (0) 21 91 - 59 2 59 - 50

E-Mail: info@condorwerkzeug.de

www.condorwerkzeug.com

Condor[®]
werkzeug

Ihr Fachhändler: